

# TXTM8 3G User Guide

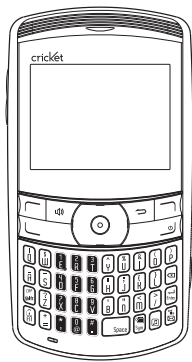

cricket

# Table of contents

<b>Safety</b> .....	<b>4</b>
About your device .....	4
<b>Before using your phone</b> .....	<b>6</b>
Handset description .....	6
Battery usage .....	7
Battery charging .....	7
Battery handling information .....	8
<b>Basic operation</b> .....	<b>9</b>
Turning the phone on/off .....	9
Accessing the menu .....	9
Using MyHomeScreen .....	10
Accessing the menu map .....	10
Basic functions .....	11
Making a call through the contact list .....	13
Mute/Unmute a call .....	13
<b>Memory function</b> .....	<b>15</b>
Storing a phone number .....	15
Entering letters, numbers & symbols .....	15
<b>Recent calls</b> .....	<b>16</b>
All calls .....	16
Missed calls .....	17
Incoming calls .....	17
Outgoing calls .....	17
Call timers .....	17

<b>Messages</b> .....	<b>18</b>
Send text message .....	18
Send picture message .....	18
Voicemail .....	19
Conversations .....	19
Drafts .....	20
Settings .....	20
<b>Email</b> .....	<b>21</b>
Mobile Email .....	21
<b>Contacts</b> .....	<b>21</b>
My Backup .....	21
Contact list .....	22
Add new entry .....	22
Speed dial .....	22
Group .....	23
Service number .....	24
My phone number .....	24
<b>Browser</b> .....	<b>24</b>
Browser Menu Option .....	24
<b>Game &amp; Apps</b> .....	<b>25</b>
<b>Multimedia</b> .....	<b>26</b>
Camera .....	26
Video Recorder .....	26
My Pictures .....	27
My Videos .....	28
My Sounds .....	28
My Ringtones .....	29
<b>Music</b> .....	<b>29</b>

Music Player .....	29
Music Files .....	30
My Lists .....	30

<b>Tools</b> .....	<b>30</b>
Voice service .....	30
Schedule .....	32
Alarm .....	33
Memo pad .....	33
Calculator .....	34
World time .....	34
Tip calculator .....	34
Stop watch .....	35
Countdown timer .....	35
Unit converter .....	35

<b>Bluetooth</b> .....	<b>35</b>
Bluetooth .....	35

<b>Settings</b> .....	<b>37</b>
Display .....	37
Sounds .....	39
Call .....	40
Security .....	41
Phone .....	43
Mass Storage .....	44
Memory info .....	44
Phone info .....	45

<b>Care and maintenance</b> .....	<b>46</b>
-----------------------------------	-----------

<b>Warranty</b> .....	<b>47</b>
One (1) year limited warranty (U.S.) .....	47

<b>Additional safety information</b> .....	<b>53</b>
Small children .....	53
Operating environment .....	53
Medical devices .....	54
Vehicles .....	55
Potentially explosive environments .....	56
Emergency calls .....	57
Certification information (SAR) .....	58
Safety information for fixed wireless terminals potentially explosive atmospheres .....	59
Interference to medical devices .....	59
Exposure to RF energy .....	59
Body-worn operation .....	59
FCC compliance information .....	60
U.S.A. U.S.Federal communications commission radio frequency interference statement .....	60
FCC hearing-aid compatibility (HAC) regulations for wireless devices ...	61

# Safety

Read these simple guidelines. Not following them may be dangerous or illegal. Read the complete user guide for further information.

## Power on safely

Do not power on the device when and where prohibited or when it may cause interference or danger.

## Road safety comes first

Obey all local laws. Always keep your hands free to operate the vehicle while driving. Your first consideration while driving should be road safety.

## Interference

All wireless devices may be susceptible to interference, which could affect performance.

## Turn device off in restricted areas

Follow all warnings. Turn device off in aircraft, near medical equipment, fuel, chemicals, or blasting areas.

## Qualified service

Only qualified personnel may install or repair this product.

## Accessories and batteries

Use only approved accessories. Do not connect incompatible products.

## Water-resistance

Your device is not water-resistant. Keep it dry.

## About your device

The wireless device described in this guide is approved for use on the CDMA 800, 1700, 1900 and 2100 MHz networks. Contact your service provider for more information about networks.

When using the features in this device, obey all laws and respect local customs, privacy and legitimate rights of others, including copyrights.

Copyright protection may prevent some images, music, and other content from being copied, modified, or transferred.

Warning: To use any features in this device, other than the alarm clock, the device must be powered. Do not power the device on when wireless device use may cause interference or danger.

Remember to make back-up copies or keep a written record of all important information stored in your device.

When connecting to any other device, read its user guide for detailed safety instructions. Do not connect incompatible products.

# Before using your phone

## Handset description

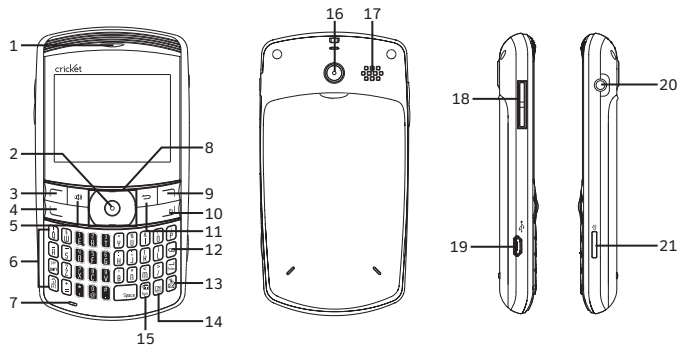

- |                     |                   |                     |
|---------------------|-------------------|---------------------|
| 1. Earpiece         | 8. Navigation key | 15. Schedule key    |
| 2. OK key           | 9. Contacts menu  | 16. Camera lens     |
| 3. Menu key         | 10. End key       | 17. Speaker         |
| 4. Send key         | 11. Back Key      | 18. Side volume key |
| 5. Speakerphone key | 12. Delete key    | 19. Charger port    |
| 6. QWERTY keyboard  | 13. Messages key  | 20. Headset port    |
| 7. Microphone       | 14. Music key     | 21. Camera key      |

6 Before using your phone

## Battery usage

### Battery installation

1. Remove the battery cover from the unit.
2. Slide the battery into the slot located at the bottom of the unit and press until you hear the "Click".

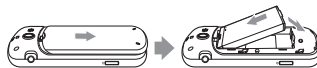

### Battery removal

1. To remove the battery, push down on the top of the battery while inserting your finger into the slot and pulling up from the back of the battery and slide it out.
2. Align the cover tabs with the slots at the top of the device and slide the battery cover back onto the unit.



**note** If the battery is not installed properly, the handset will not turn on and/or the battery may detach during use.

## Battery charging

### Power connection

1. Plug the AC Charger into a standard outlet.
2. Plug the other end of the AC Charger into the charging port on your phone. The battery must be installed in the device to charge properly.

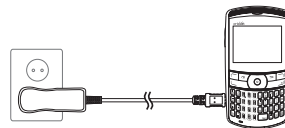

### **note**

- When you charge the battery with the phone powered off, you will see a charging status screen. You cannot operate the phone until it is powered on.

Before using your phone 7

- Fully charge the battery before use.
- Battery operating time gradually decreases over time.
- If the battery fails to perform normally, you may need to replace the battery.

## Battery handling information

### Do's

- Only use the battery and charger approved by the manufacturer.
- Only use the battery for its original purpose.
- Try to keep batteries in a temperature between 41°F (5°C ) and 95°F (35°C).
- If the battery is stored in temperatures above or below the recommended range, give it time to warm up or cool down before using.
- Completely drain the battery before recharging.
- Store the discharged battery in a cool, dark, and dry place.
- Purchase a new battery when its operating time gradually decreases after fully charging.

- Properly dispose of the battery according to local laws.

### Don'ts

- Do not attempt to disassemble the battery – it is a sealed unit with no serviceable parts.
- Do not short circuit the battery by carrying it in your pocket or purse with other metallic objects such as coins, clips and pens. This may critically damage the battery.
- Do not leave the battery in hot or cold temperatures. This could significantly reduce the capacity and lifetime of the battery.
- Do not dispose of the battery into a fire.

# Basic operation

## Turning the phone on/off

### Turning the phone on

1. Press the END Key until the Cricket logo appears and the tone sounds.

#### **note**

- If “Password” appears on the display enter your 4-digit password to unlock your phone.
- The default password is the last 4 digits of your phone number.

### Turning the phone off

1. Press and hold the END Key until the Cricket logo appears.

#### **note**

- Immediately recharge or replace the battery when the warning “Please recharge battery soon” appears on the display.
- Turn the phone off before removing or replacing the battery. If the phone is on, unsaved data may be lost.

## Accessing the menu

Your phone can be customized via the menu. Each function can be accessed by scrolling with the Navigation Key or by pressing the number that corresponds with the menu item.

1. To access the menu in the idle mode, press the Left Soft Key **Menu**.
  2. Press the Navigation Key left, right, up or down to choose the menu item, then press the OK Key. Press the Navigation Key up or down to scroll through the submenus for each menu item.
- note** If you are in the menu, press the Navigation Key left or right to choose another menu item.
3. To return to the previous page, press the Back Key. To exit the current menu and return to the idle mode, press the END Key.

## note

- Navigation Key up or down: To scroll through the Widgets Menu.
- Navigation Key left: Browser
- Navigation Key right: Messages

## Using MyHomeScreen (widgets)

The MyHomeScreen menu (located along the left hand side of the idle screen display) provides quick access to features like Personalize, Horoscope, Weather, Sports, Stock, Storefront and keeps them organized and easily accessible.

1. To access the MyHomeScreen menu in the idle mode, press the Navigation Key up or down to scroll through the MyHomeScreen Menu or press the OK Key and then press the Navigation Key up or down to scroll thru the widget options.
2. To scroll through the Widget sub options, press the Navigation Key left, right, up or down. Press the OK Key to select an option.
3. To exit MyHomeScreen and return

to the idle mode, press the END Key. To exit a widget, press the Back or END Key.

## note

- The default widget Menu items - Personalize, My Account and Storefront - cannot be changed, deleted, or moved.

## Accessing the menu map

### 1. Recent Call

1. All Calls
2. Missed Calls
3. Incoming Calls
4. Outgoing Calls
5. Call Timers

### 2. Messages

1. Send Message
2. Voicemail
3. Conversations
4. Drafts
5. Settings

### 3. Email

### 4. Contacts

1. Contact List
2. Add New Entry
3. Speed Dial
4. Group

### 5. Service Number

6. My Phone Number

### 5. Browser

### 6. Game & Apps

### 7. Multimedia

1. Camera
2. Video Recorder
3. My Pictures
4. My Videos
5. My Sounds
6. My Ringtones

### 8. Music

1. Music Player
2. Music Files
3. My Lists

## 9. Tools

1. Voice Service
2. Schedule
3. Alarm
4. Memo Pad
5. Calculator
6. World Time
7. Tip Calculator
8. Stop Watch
9. Countdown Timer
10. Unit Converter

## 10. Navigator

### 11. Bluetooth

### 12. Settings

1. Display
2. Sounds
3. Call
4. Security
5. Phone
6. Mass Storage
7. Memory Info
8. Phone Info

## Basic functions

### Making a call

1. Enter a phone number.

**note** To modify the phone number you have entered :

- To erase one digit at a time press the Delete Key.
  - To erase the entire number, press and hold the Delete Key.
2. Press the SEND Key.

## note

- If “CALL FAILED” appears on the display or the line is busy, press the END Key.

- If you activate the “AUTO RETRY” function, the phone will automatically retry the number until you select the END Key.
  - If “Please Enter Lock Code” appears on the display enter your 4-digit password to unlock your phone.
  - The default password is the last 4 digits of your phone number.
3. To end a call, press the END Key.

### Call answer

1. To answer an incoming call, press the SEND Key to answer the incoming call. (Depending on your phone's settings, you may also answer incoming calls by pressing any key. See page 41 for details.)

**note** To reject incoming calls, press the Right Soft Key **Reject** or press the END Key.

2. To end a call, press the END Key.

### Wait/pause feature

Pauses are used for automated systems (i.e., Voicemail, calling cards).

Insert a pause after a phone number then enter another group of numbers. The second set of numbers is dialed automatically after the pause. This feature is useful for dialing systems that require a code.

1. To insert a wait/pause, enter a phone number then press the Right Soft Key **Options**. Select either a Type 'P' ("P" appears) or a Type 'T' ("T" appears).

#### **note**

- Type 'P': A hard pause stops the calling sequence until further input from you.
  - Type 'T': A pause stopping the calling sequence for two seconds and then automatically sends the remaining digits.
2. Press the SEND Key to dial or Left Soft Key **Save** to save the number.

### 3-way calling

With 3-Way Calling, you can talk to two people at the same time.

1. Enter a number you wish to call then press the SEND Key.

2. Once you have established the connection, enter the second number you wish to call then press the SEND Key.
3. When you're connected to the second party, press the SEND Key again to begin your 3-Way call.

**note** 3-way calling is a system dependent feature. Please contact your service provider for details.

### Caller ID function

Identifies caller by displaying their phone number. If the caller's name and number are stored in the phone book, their name will appear. This is a system dependent feature. Please contact your service provider for details.

### Call waiting function

Notifies you of an incoming call when you are already on a call by sounding a beep tone and displaying the caller's phone number.

1. To answer another call while on the

phone, press the SEND Key. This places the first call on hold.

To switch back to the first caller, press the SEND Key again.

**note** Call Waiting is a system dependent feature. Please contact your service provider for details.

### Adjusting volume

1. During a call, press Side Volume Scroll Key up or down to adjust the earpiece volume.

### Making a call through the contact list

#### One-touch/two-touch dialing

Ideal for frequently dialed numbers, this feature allows entries in your contact list to be dialed via the keypad with only one or two key presses. In order for One-Touch/Two-Touch Dialing to properly work, it must be enabled.

#### One-touch dialing

- 2-9: Press and hold the corresponding

memory number for more than 1 second.

### Two-touch dialing

10-99: Enter the first digit and press and hold the second digit for more than 1 second.

#### **note**

- If no phone number is stored in the location entered, "Speed dial is empty" will appear on the screen.
- If One Touch Dial is set to Off: Enter the speed dial location number then press the SEND Key.
- Location 1 is reserved for voicemail. Location 2-99 are unassigned. To assign a speed dial location, please see page 22.

### Mute/Unmute a call

1. During a call, press the Left Soft Key **Mute**.

- **Mute (Unmute):** If you press Mute during a call, the person you are speaking with cannot hear you or any sounds from your side of the conversation.

However, you can still hear them.

- To Unmute, press the Left Soft Key **Unmute**.
- The phone will automatically unmute in Emergency Call or Callback Mode.

**During a call**, press the Right Soft Key “Options” for;

- **Voice Memo:** To record a voice memo during a call.
- **Recent Calls:** To select a phone number from your Recent Calls List during a call.
- **Contacts:** To view a phone number from your Contact list during a call.
- **Messages:** To send a text message (SMS) during a call.
- **Bluetooth:** When user is calling with TXTM8 3G mobile phone, user can select Bluetooth in order to call with Bluetooth headset.

## Making an emergency call

The 911 feature puts the phone in the Emergency Call Mode when you dial the preprogrammed emergency number, 911. It also operates in Lock Mode and outside the service area.

### 911 in lock mode

The 911 call service is available even in Lock Mode.

1. Enter “911”, then press the SEND Key.
2. The call connects.
3. When the call ends, the phone returns to Lock Mode.

### 911 using any available system

1. Enter “911”, then press the SEND Key.
2. The call connects.
3. The phone maintains the Emergency Mode and the phone can receive an incoming call from any available system. However, it cannot make a call while still in Emergency Callback Mode.

# Memory function

## Storing a phone number

The phone book stores up to 1000 entries.

1. Enter phone number then press the Left Soft Key **Save**.
2. Select “New Entry” or “Existing Entry”.
3. If “Existing Entry” is selected, your contact list is displayed. Choose the entry to add the number, then press the OK Key. Select the phone type you are adding from the list, then press the OK. If a phone number is already assigned to the category you selected, press the OK Key **Save**.
4. If “New Entry” is selected, the New entry list appears. Press the Navigation Key up or down to choose the type of Phone you are adding. Enter a name. Press the Navigation Key down to enter information in other fields for the

contact. Fields include “Photo”, “Name”, “Mobile”, “Home”, “Office”, “Fax”, “Other Number”, “Email”, “Ringtone”, “Group”, “Birthday”, “Memo”. Press the OK Key **Save**.

## Entering letters, numbers & symbols

The TXTM8 3G has a fully functional QWERTY keypad that provides a superior typing experience for easy and comfortable input. See following key descriptions on the diagram and corresponding numbered paragraph.



1. Cap/Shift Key: To type upper-case letters, press the CAP/Shift Key and then press one or more letter keys. To type upper-case letters only, press the FN Key and then press

the CAP/Shift Key. The CAP icon will appear on the screen. To return to typing lower-case letters, press the FN Key again. To type an upper-case for the first letter of a word only, simply press the CAP/Shift Key once. Then, the first letter you type will be an upper-case while the rest will be normal letters.

2. FN Key: To type the special character or numbers that appear on the keys, press the FN Key and then press one or more special character or numbers keys. To type special characters or numbers consecutively, use the FN-LOCK mode. To change to the FN-LOCK mode, press the FN Key twice. You can type special characters or numbers only in this mode. To deactivate, press the FN Key again. To type a special character or number for the first letter of a word only, simply press the FN Key once. Then, the first letter you type will be a special character or number while the rest will be normal letters.

3. Space Key: Press the Space Key to type a blank space.
4. Sym Key: Press to open symbols list.
5. Enter Key: Press the Enter Key to insert a line break.
6. Delete Key: Press the Delete Key to delete a character to the left of the text cursor. Press and hold to delete the entire entry.

## Recent calls

### All calls

1. Press the Left Soft Key **Menu** > **Recent Calls** > **All Calls**. If the number is already stored in your contact list, only the name appears. If the number is not stored, the number appears.
2. To view details, press the OK Key.

**note** When All Call list is full (240 records), the oldest call will automatically be erased from list with next new call record.

### Missed calls

1. Press the Left Soft Key **Menu** > **Recent Calls** > **Missed Calls**. If the number is already stored in your contact list, only the name appears. If the number is not stored, the phone number appears.
2. To view missed call details, press the OK Key.

**note** When Missed Call list is full (80 records), the oldest call will automatically be erased from list with next new missed call record.

### Incoming calls

1. Press the Left Soft Key **Menu** > **Recent Calls** > **Incoming Calls**. If the number is already stored in your contact list, only the name appears. If the number is not stored, the number appears.
2. To view incoming call details, press the OK Key.

**note** When Incoming Call list is full (80 records), the oldest call will

automatically be erased from list with next new incoming call record.

### Outgoing calls

1. Press the Left Soft Key **Menu** > **Recent Calls** > **Outgoing Calls**. If the number is already stored in your contact list, only the name appears. If the number is not stored, the number appears.
2. To view outgoing call details, press the OK Key.

**note** When Outgoing Call list is full (80 records), the oldest call will automatically be erased from list with next new outgoing call record.

### Call timers

Checks the usage time and manages your calls within the limit you set. The 11 timers include (Last Call, Outgoing Calls, Incoming Calls, Home Calls, Roam Calls, All Calls, Lifetime Calls, Transmitted KB, Received KB, Total KB, Lifetime Data Counter, Last Reset):

1. Press the OK Key **Menu > Recent Calls > Call Timers**.
2. To reset all timers, press the Right Soft Key **Reset All**. “Reset all?” will be displayed. Select “Yes” and press the OK Key.

## Messages

### Send text message

To send a new text message:

1. Press the Left Soft Key **Menu > Messages > Send Message**.
2. Under “Send To”, input the recipient’s phone number.
  - Press the Right Soft Key **Options**. (Recent Calls, Recent Msg., Contacts, Group Lists)
3. Press the OK Key **Message**. Under “SMS”, input your message.
  - Press the Right Soft Key **Options**. (Preset Msg., Add Picture, Add Video, Add Sound, Add vCard, Attach Contact, Preview, Save as

Draft, Delivery)

4. Press the OK Key **Recipient**. To send the message, press the Left Soft Key **Send**.

### Send picture message

To send a new picture message:

1. Press the Left Soft Key **Menu > Messages > Send Message**.
2. Under “Send To”, input the recipient’s phone number.
  - Press the Right Soft Key **Options**. (Recent Calls, Recent Msg., Contacts, Group Lists)
3. Press the OK Key **Message**. Under “SMS”, input your message.
4. Press the Right Soft Key **Options**. Select “Add Picture”, “Add Video”, “Add Sound” or “Add vCard”.
5. Scroll to desired content folder and press the OK Key.
6. Scroll to the desired picture, video or sound, press the Right Soft Key **Select**.

7. Press the OK Key **Recipient**. Under “Send To”, input the recipient’s phone number and subject.
  - Press the Right Soft Key **Options**. (Recent Calls, Recent Msg., Contacts, Group Lists)
8. To send the multimedia message, press the Left Soft Key **Send**.

### Voicemail

Voicemail allows callers to leave voice messages in your voice mailbox, and lets you review, play, and delete your voice messages any time you are in your Carrier’s network coverage area.

### Call voicemail

1. Press the Left Soft Key **Menu > Messages > Voicemail > Call Voicemail**.

To quickly access voicemail, press and hold the 1 key. Follow voice prompts.

### Details

View last voicemail information.

1. Press the Left Soft Key **Menu > Messages > Voicemail > Details**.

### Clear notification

Delete the voicemail icon.

1. Press the Left Soft Key **Menu > Messages > Voicemail > Clear Notification**.

### Conversations

The Inbox manages received text/picture/video messages and manages sent messages.

1. Press the Left Soft Key **Menu > Messages > Conversations**.
2. To delete a message, press the Right Soft Key Options, and select Erase, then select “Yes” and press the OK Key. To delete all messages, press the Right Soft Key Options, and select Erase All, then then select “Yes” and press the OK Key.

3. To display a message, scroll to the message and press the OK Key. The message is displayed. Press the Right Soft Key **Options** to send the selected message.

- Press the Right Soft Key **Options**. (Edit, Retry Sending, Show Contact, Send Message, Erase, Forward, Erase All)

## Drafts

The Draft folder contains messages that are not yet ready to send. If message composition is interrupted by a voice call or other interrupting event, the text of the current composition is automatically saved in the drafts folder.

1. Press the Left Soft Key **Menu** > **Messages** > **Drafts**.
2. Select a message then press the OK Key.
  - Press the Right Soft Key **Options**. (Edit/Send, Forward, Save Contact, , Multi Check, Erase All)

3. To edit the message. Press the Right Soft Key **Options**. Select "Edit/Send". Edit the message.
4. Under "Send To", input the recipient's phone number.
5. Press the OK Key **Message**. Under "SMS", input your message.
6. Press the OK Key **Recipient**. To send the message, press the Left Soft Key **Send**.

## Settings

1. Press the Left Soft Key **Menu** > **Messages** > **Settings**.
  - Entry Mode: To set a entry mode. Select "Abc", "ABC" or "Function Lock".
  - Notification: To set a notification. Select "Msg. & Icon" or "ICON Only".
  - Message Reminder: To set a message remind. Select "Off" or "1 Min".
  - Auto Save: To automatically save a message after sending, select "Auto Save", "Prompt" or

"Do Not Save".

- Auto Erase: Automatically erases Inbox messages when new messages arrive. Select "On" or "Off". Oldest message erased from Inbox automatically when Inbox is full.
- Auto View: To set Auto View. Select "On" or "Off".
- Auto Retrieve: To set Auto Retrieve. Select "Auto" or "Manual".
- Callback #: Allows you to input a specific callback number. Callback numbers are used in text messaging so the other party knows how to get back to you. Select "None", "MDN" or "Custom".
- Voice Mail #: To set your voicemail number. (Default setting is \*99)
- Signature: To create a signature that can be automatically inserted at the end of a text message. Select "None" or "Custom". If you select "Custom", the signature input screen appears.

- Msg Receipt: To set Msg Receipt. Select "On" or "Off".
  - Preset Messages: The preset messages are displayed.
2. Press the OK Key to save the setting.

# Email

## Mobile Email

Access your POP3 email accounts with Mobile Email. Please contact your Service Provider for details including associated service costs.

# Contacts

## My Backup

The My Backup application will backup your contact list perform regular updates and download contacts. Please contact your Service Provider for details including associated service costs.

## Contact list

Retrieves an entry by name and calls the primary number by simply pressing the SEND Key. You can review all the entries stored in your Contact list or quickly find an entry by entering a name or its character string.

1. Press the Left Soft Key **Menu** > **Contacts** > **Contact List**.
2. The list of names in your contacts is displayed alphabetically.
3. Enter a name or its character string or scroll through the list by pressing the Navigation Key up or down.

**note** Selecting My Backup will launch this preloaded application at Game & Apps.

## Add new entry

To add a new entry:

1. Press the Left Soft Key **Menu** > **Contacts** > **Add New Entry**.

2. Fill in the fields as they are selected. Press the Navigation Key up or down to select a field.

- Phone book fields: Photo, Name, Phone number (Mobile, Home, Office, Fax, Other Number), Email, Ringtone, Group (No Assigned, Family, Friends, Work), Birthday, Memo

**note** See page 15 for more detailed information about storing a number.

## Speed dial

In idle mode, calls can be placed to numbers stored in speed dial by pressing & holding the location number on the key pad. For a 2-digit location number, press the first number, then press and hold the second number.

**note** Speed Dial must be activated.

1. Press the Left Soft Key **Menu** > **Contacts** > **Speed Dial**.
2. To assign a phone number to a speed dial location, select the

speed dial location, then press the OK Key **Assign**. Scroll to the contact number desired and press the OK Key **Assign**.

- Press the Right Soft Key **Options**. (Msg., Prepend, Erase)

**note** The “Prepend” option allows additional numbers to be added prior to the Contact phone number you are calling. You can prepend the international dialing number, area code or calling card number before the phone number you try to call.

- “Empty” appears if the location is available.
  - Location 1 is reserved for voicemail.
3. Scroll to the contact in the list.
  4. If more than one number exists for the contact, press the Navigation Key left or right to select the phone number for the speed dial location. The Speed Dial number assigned will be displayed to the right of the contact in the contact list.

## Group

Allows you to classify phone entries into groups. Existing groups include No Group, Family, Friends, Work.

### Add new group

1. Press the Left Soft Key **Menu** > **Contacts** > **Group**.
2. Press the Left Soft Key **Add** to add a new group name.
3. Input a new group name.
4. To save it, press the OK Key **OK**.
  - Press the Right Soft Key **Options**. (Ringtone, Add Members, Rename, Erase Group)

### Change group name

1. Press the Left Soft Key **Menu** > **Contacts** > **Group**.
2. Select an existing group name. Only groups you created can be renamed.
3. Press the Right Soft Key **Options**, then scroll to “Rename”, press the OK Key.

4. Input a new group name.
5. Press the OK Key **OK** to save the setting.

### Service number

Your Contact list is preprogrammed with contact numbers for various services.

1. Press the Left Soft Key **Menu** > **Contacts** > **Service Number**.
2. Select the number (Info “411” / Cust Svc “611” / Cust Care “\*611” / \*Pay “\*729”) then press the OK Key.
3. Press the SEND Key to call.

### My phone number

Displays your phone number.

1. Press the Left Soft Key **Menu** > **Contacts** > **My Phone Number**.
2. Your phone number will be displayed.

## Browser

To access the browser:

1. Press the Left Soft Key **Menu** > **Browser**.

### Browser Menu Option (right soft key)

1. Go to (select)
  - Go home: Selecting this option will display the browser homepage.
  - Go to URL: Selecting this option allows the user to enter a URL and go directly to that site location.
  - Backward: Selecting this option directs the browser to backup one page.
  - Forward: Selecting this option directs the browser to go forward one page. This is only available if the user has navigated backward.
  - Reload: Selecting this option will reload the current page.

2. History - Displays a history of webpages visited.
3. Bookmarks - The user can save and manage favorite webpages.
4. Save item - Save item files from webpages (image, audio).
5. News feeds - Save RSS feeds.
6. Tools

- Search page: Search for content on current page.
- Page info: Displays information about current webpage.
- Browser info: Displays information about the browser.

7. Display
  - Optimized screen: Optimizes the display of the webpage to the screen size.
  - Zoom: Enlarge or decrease current webpage display.
  - Page map: Shows relative position of the current view on the full webpage.
8. Settings - Manage font size, character encoding, cookies,

cache, and more.

9. Copy - Copy text in current view and paste to text entry boxes.

## Game & Apps

To access Game & Apps (note: charges apply to download games and applications):

1. Press the Left Soft Key **Menu** > **Game & Apps**.
2. To browse and purchase new Games & Apps, select the Shopping Cart. Browse through the catalog and press the OK Key to select an application and price plan. Then follow the prompts to download the application. Repeat this process for each additional application.
3. To exit “Game & Apps”, press the END Key.

# Multimedia

## Camera

### Take picture

1. Press the Left Soft Key **Menu** > **Multimedia** > **Camera**, or press the Side Camera Key.

2. Point the camera lens at your subject. You can check the picture framing through the display screen.

- Zoom - Press the Navigation Key up or down (No zoom at 1600x1200 resolution).

3. Pressing the Right Soft Key **Options**, you can choose from the following:

- Mode: Camera, Video
- Resolution: 1600 x 1200, 1280 x 960, 640 x 480, 320 x 240
- Self Timer: Off, 2 Seconds, 5 Seconds, 10 Seconds
- Mirror: Normal, Vertical, Horizontal
- Quality: Economy, Normal, Fine
- White Balance: Auto, Sunny,

Cloudy, Fluorescent, Incandescent

- Image Effect: Off, Gray, Negative, Sepia
- Fun Frame: Off, Image1, Image2, Image3, Image4, Image5, Image6, Image7, Image8, Image9
- Settings & Help: Settings, Reset, Help

**note** To view captured images, press the Left Soft Key **Pictures**.

4. Press the Side Camera Key or press the OK Key to take the picture.
5. Picture will be automatically saved.

## Video Recorder

1. Press the Left Soft Key **Menu** > **Multimedia** > **Video Recorder**.

2. Point the camera lens at your subject. You can check the video framing through the display screen.

- Zoom - Press the Navigation Key up or down.

3. Pressing the Right Soft Key **Options**, you can choose from the

following:

- Mode: Camera, Video
- Resolution: 320 x 240, 176 x 144
- Self Timer: Off
- Mirror: Normal, Vertical, Horizontal
- Quality: Economy, Normal, Fine
- White Balance: Auto, Sunny, Cloudy, Fluorescent, Incandescent
- Image Effect: Off, Gray, Negative, Sepia
- Settings & Help: Settings, Reset, Help

4. Press the OK Key **Rec** or Side Camera Key to take the video.

5. To stop recording, press the OK Key **Stop** or Side Camera Key.

6. Video will be automatically saved.

## My Pictures

In my Images you can view all the images you have taken.

1. Press the Left Soft Key **Menu** > **Multimedia** > **My Pictures**.

2. Press the Navigation Key up, down, left or right to select your

desired images, then press the Right Soft Key **Options**.

3. Select one of the following options:

- Get New: To get new wallpapers and/or screensavers.
- Set As: Assigns image as wallpaper to a contact, main display or front display. (Contacts, Wallpaper, Incoming Calls)
- Erase: To erase a picture stored on your phone.
- Lock: Lock the selected picture.
- Protect: Protect the selected picture.
- Rename: Rename the selected picture.
- Multi Check: To select multiple pictures.
- Erase All: To erase all the pictures in your phone.
- View Type: Select Icon style or List style.
- Picture Info: Displays information about the selected picture.

4. To send via picture message, press the Left Soft Key **Send**.

**note** See page 18 for more detailed information about sending picture messages.

## My Videos

In my videos you can view all the video you have taken.

1. Press the Left Soft Key **Menu** > **Multimedia** > **My Videos**.
2. Press the Navigation Key up, down, left or right to select your desired videos, then press the Right Soft Key **Options**.
3. Select one of the following options:
  - Get New: To get new wallpapers and/or screensavers.
  - Erase: To erase a video stored on your phone.
  - Lock: Lock the selected video.
  - Protect: Protect the selected video.
  - Rename: Rename the selected video.
  - Multi Check: To select multiple videos.

- Erase All: To erase all the videos in your phone.
  - View Type: Select Icon style or List style.
  - Video Info: Displays information about the selected video.
4. To send via video message, press the Left Soft Key **Send**.

## My Sounds

Allows you to record a reminder message that can be up to 4 minutes.

1. Press the Left Soft Key **Menu** > **Multimedia** > **My Sounds**.
2. To record a voice message, press the Left Soft Key "Record".
3. To start recording, press the OK Key **in red**. To stop recording and save, press the OK Key.
4. Enter a name or press the OK Key to save the sound.
  - Press the Right Soft Key **Options**. (Record, Set As, Erase, Protect, Rename, Multi Check, Erase All, Sound Info)

## My Ringtones

This menu displays the list of downloaded ringtones.

1. Press the Left Soft Key **Menu** > **Multimedia** > **My Ringtones**.
2. Scroll through the downloaded ringtones to play the ringtone you want.
  - Get New: To get new ringtones.

**note** Additional charges apply for downloads.

# Music

## Music Player

To access the music player.

1. Press the Left Soft Key **Menu** > **Music** > **Music Player**, or press the Music Key.
2. The music Library screen appears in the display.

### **note**

- Navigation Key up: To play your song random order mode.

- Navigation Key down: To replay the song mode.
  - Navigation Key left: To start the song over again.
  - Navigation Key right: To skip to the next song.
3. Pressing the Right Soft Key **Options**, you can choose from the following:
    - Minimize: To minimize Music Player.
    - Equalizer: Normal, Rock, Jazz, Classic, Pop, Live, Bass
    - Player Theme: Theme 1, Theme 2, Theme 3
    - Song Info: To see detail information - File name, Title, Artist, Album, Genre, File size
  4. Press the OK Key to pause or play the song.
    - Playlist - Press the Left Soft Key.

## Music Files

To access the music files.

1. Press the Left Soft Key **Menu** > **Music** > **Music Files**.
2. All songs appear on the display.
3. Press the OK Key to pause or play the song.

## My Lists

To access the music lists.

1. Press the Left Soft Key **Menu** > **Music** > **My Lists**.
2. The music lists appears in the display.
3. Pressing the Left Soft Key **Add New**, to get new music.
4. Press the OK Key to pause or play the song.

# Tools

## Voice service

### Voice command

To use Voice Command:

1. Press the Left Soft Key **Menu** > **Tools** > **Voice Service** > **Voice Command**.
  - Call <Name or #>: Use the Call command to voice dial a name from your Contact list or a phone number. When dialing a number, pronounce each digit, but do not pause noticeably between the digits.
  - Lookup <Name>: Use the Lookup command to retrieve and display information for any name stored in your Contact list.
  - Check <Item>: The Check command lets you check status information for your phone (Status, Signal Strength, Battery). You can say “Check” or “Check

Status” to see and hear all status information.

- Press the Left Soft Key **Tutorial**. Voice Commands menu information appears. To return to the previous page, press the Left Soft Key **Skip**.
- Press the Right Soft Key **Settings**. (Confirmation, Adaptation, Audio Modes, About)

### **note**

- Voice Commands – To use the voice command, press and hold the Speaker Key for 3 seconds. To exit Voice Command, press END Key.
- Speaker Phone – To use the speaker phone, press and release the Speaker Key. The Speaker phone icon is displayed in indicator area. To exit speaker mode, press and release the Speaker Key.

### Voice command settings

1. Press the Left Soft Key **Menu** > **Tools** > **Voice Service** > **Voice Command Settings**.

- Confirmation: You can control when the system asks you to confirm a name or number.
- Adaptation: You can adapt the system to your voice for optimal recognition accuracy. During adaptation, the system will prompt you to speak a series of short phrases. If you need to erase adaptation data and set the system back to the factory default, select Reset Voice.
- Audio Modes: You can control the level of audio guidance provided by the system. In prompt mode (the default), the system prompts for required information. In readout mode, the system prompts for required information and reads out the contents of the screen. In expert mode, audio guidance is provided by beeps only.
- About: Displays information about Nuance Voice command.

## Schedule

Sets an event and reminds you of that event.

### Add new event

1. Press the Left Soft Key **Menu** > **Tools** > **Schedule**.
2. Press the Navigation Key to choose a date in the calendar, then press the Left Soft Key **Add**.
3. The “Add New” screen will be displayed.
  - Title: Enter the event name.
  - Date: You can edit the start date for the event.
  - Start Time: Enter the start time. Press the Left Soft Key for **am** or **pm**.
  - End Time: Enter the end time. Press the Left Soft Key for **am** or **pm**.
  - Contents: Enter any notes for the event.
  - Repeat: Press the Navigation Key left or right to select “None”, “Daily”, “Weekly”, “Monthly” or

“Yearly”.

- Duration: You can edit the duration date for the event.
  - Notice: Enter when the alert should sound for the event (On Time, 10 Min Before, 20 Min Before, 1 Hour Before, One Day Before, Off).
  - Ring type: Press the Right Soft Key **List** to select a ringer for the event. Press the OK Key when the ringer is selected.
4. Press the OK Key **Save** to save the event or the Back Key to return to the calendar.
  5. The date of the event will be marked on your calendar.

### View added events

1. Press the Left Soft Key **Menu** > **Tools** > **Schedule**.
2. Scroll to a date in the calendar and press the OK Key to view the event for that day.
3. Press the OK Key **View** to see the details for the event.

- Press the Right Soft Key **Options**. (Add New, Go to Date, Erase Past Entries, Erase Entry, Erase All Entries)

Press the Left Soft Key **Edit** to edit the event, then press the OK Key **Save** to save the event.

### note

- Schedule/Calendar - To quickly access your schedule/calendar, press the Calendar Key. To scroll thru the schedule/calendar, press the right, left, up or down Navigation Key to a specific date. Press the OK Key to select that date and entry events.

## Alarm

1. Press the Left Soft Key **Menu** > **Tools** > **Alarm**.
2. Press the OK Key or Left Soft Key **Add**. To edit an existing alarm, select the alarm name. Press the OK Key **Edit**.
3. To save an alarm setting press the OK Key **Save**.

- Set: Press the Navigation Key left or right to select alarm “On” or “Off”.
- Time: Use the keypad to set a time for the alarm and the Left Soft Key to select **am** or **pm**.
- Repeat: Press the Navigation Key left or right to select “Daily”, “Once”, “Weekdays” or “Weekends”.
- Snooze: Press the Navigation Key left or right to select “5 Min”, “10 Min”, “15 Min”, “20 Min” or “OFF”.
- Ring Type: Press the Right Key **List** to select a ringtone for the alarm sound. Press the OK Key when the ringer is selected.

## Memo pad

Your phone includes an internal memo pad that can be used to compose and store reminders and memos.

### Add new memo

To compose a memo:

1. Press the Left Soft Key **Menu** > **Tools** > **Memo Pad**.

2. To add a new memo, press the Left Soft Key **Add**. Input a new text memo.
3. To save memo, press the OK Key **Save**.

### View memo

To view a saved memo:

1. Press the Left Soft Key **Menu** > **Tools** > **Memo Pad**.  
Scroll to a memo and press the OK Key. Press the Right Soft Key **Erase** to erase the memo or press the Left Soft Key **Edit** to edit the text, then press the OK Key **Save** to save the changes.

### Calculator

To access the calculator:

1. Press the Left Soft Key **Menu** > **Tools** > **Calculator**.
2. To reset, press the Left Soft Key **Clear**.

### World time

To access the World Time:

1. Press the Left Soft Key **Menu** > **Tools** > **World Time**.  
The world map appears with the city, date and time. Press the Navigation Key left or right to select another city.
  - DST: Press the Right Soft Key **DST**, specifies whether the current time of the selected place is adjusted to Daylight Savings Time.
  - Dual: Press the Left Soft Key **Dual** to set dual time. To display, Dual Clock feature must be turned on. See page 38.

### Tip calculator

To access the Tip calculator:

1. Press the Left Soft Key **Menu** > **Tools** > **Tip Calculator**.
2. Enter the amount of your “Bill”.
  - Press the Left Soft Key **Point(.)** to enter a decimal point.

3. Enter the percentage “Rate”.
4. Enter the “# of people”. Press the OK Key to calculate the result.
  - Press the Right Soft Key **Clear**.

### Stop watch

To access the Stop Watch:

1. Press the Left Soft Key **Menu** > **Tools** > **Stop Watch**.
2. Press the OK Key **Start** to start the stopwatch.
3. Press the OK Key **Lap** to save Lap time and start counting another. Up to 99 laps can be saved.
4. Press the Right Soft Key **Stop** to stop the stopwatch.
5. Press the OK Key **Reset** to reset the stopwatch.

### Countdown timer

To access the Countdown Timer:

1. Press the Left Soft Key **Menu** > **Tools** > **Countdown Timer**.

2. Enter the countdown time. Press the OK key **Start**.

### Unit converter

To access the Unit converter:

1. Press the Left Soft Key **Menu** > **Tools** > **Unit Converter**.
2. Select the desired type of measurement, and then press the OK Key. (Length, Weight, Volume, Area, Temperature, Speed, Currency)

## Bluetooth

### Bluetooth

Using Bluetooth wireless, you can connect the phone wirelessly to other Bluetooth devices, talk hands-free or control the phone remotely. Bluetooth technology allows free wireless connections between all Bluetooth-compliant devices within a range of up to 30 feet. Since the devices communicate using radio

waves, they do not need to be in line of sight to each other.

## Bluetooth ON/OFF

To toggle Bluetooth® power On/Off.

1. Press the Left Soft Key **Menu** > **Bluetooth** > **Bluetooth**.
2. Press the Left Soft Key **Turn On**.

**note** When Bluetooth is set to on, a Bluetooth icon will be displayed in the status bar of the display. The grey icon indicates Bluetooth is on but no Bluetooth devices are connected to the phone. The blue icon indicates Bluetooth is on and a Bluetooth device is connected to the phone.

## New device

Pairing is the process that allows the handset to locate, establish and register a 1-to-1 connection with the target device.

1. Press the Left Soft Key **Menu** > **Bluetooth** > **Bluetooth** > **Add New Devices**.

2. “Place device you’re connecting to in discoverable mode” will be displayed. Press the OK Key.
3. Press the Right Soft Key **Info**.
4. The handset will automatically enable Bluetooth functionality and search for nearby Bluetooth devices.
5. Devices found will appear in the “Add New” list. Press the Navigation Key up or down to select a device, press the OK Key **Pair**.
6. The handset may prompt you for the password. Consult the Bluetooth® accessory (sold separately) instructions for the appropriate password (typically “0000”—4 zeroes). Enter the password, then press the OK Key.
7. Once pairing is complete, the device will be listed in My Devices. If the device is connected, a circular arrow icon will appear to the right of the Bluetooth device.

If a Bluetooth device is not connected, scroll to the device and press the OK Key.

### **note**

- In the My Device list, to disconnect, press “Disconnected”. To reconnect, press the OK Key again.
- When an audio device is connected, you can select another device and the connection is automatically transferred from that audio device to the other one.
- If multiple devices are displayed, select the device you want to connect.

## Settings

To change Bluetooth settings:

1. Press the Left Soft Key **Menu** > **Bluetooth** > **Bluetooth**.
2. Press the Right Soft Key **Options**.
  - Name: To edit the Bluetooth® name of your phone.
  - Visibility: To select Shown to All or Hidden.
  - Support Service: To view brief

descriptions of the Services supported by the phone: Press the Navigation Key up or down to select one of the following Services, then press the OK Key. (Headset/Hands Free/Stereo/Object Push/File Transfer)

- Information: Displays the bluetooth information (Name, Type, Status, Address):

3. Press the OK Key.

# Settings

## Display

### Menu style

To select how the Menu appears on your phone:

1. Press the Left Soft Key **Menu** > **Settings** > **Display** > **Menu Style**.
2. Select “Bright Icon”, “Dark Icon” or “List”.
3. Press the OK Key to save the setting.

## Wallpaper

1. Press the Left Soft Key **Menu** > **Settings** > **Display** > **Wallpaper**.
2. Select “Preset Images” or “My Pictures”.
3. Press the Navigation Key to scroll through the images.
4. Press the OK Key **View** to view the image full screen. Press the Right Soft Key **Select** to save the image as your wallpaper.

## Theme color

1. Press the Left Soft Key **Menu** > **Settings** > **Display** > **Theme Color**.
2. Select “Green”, “Gold”, “Red”, “Pink”, “Orange”, “Bluish Green”, “Sky”, “Blue”, “Mauve” or “Purple”.
3. Press the OK Key to save the setting.

## Clock format

1. Press the Left Soft Key **Menu** > **Settings** > **Display** > **Clock Format**.
  - “Digital Clock”, “Analog Clock”,

“Dual Clock”, “Calendar Clock” or “Small Clock”

2. Press the OK Key to save the setting.

## Incoming calls

1. Press the Left Soft Key **Menu** > **Settings** > **Display** > **Incoming Calls**.
2. Select “Preset Images” or “My Pictures”.
3. Press the Navigation Key to scroll through the images.
4. Press the OK Key **View** to view the image full screen. Press the Right Soft Key **Select** to save the image as your images.

## Banner

1. Press the Left Soft Key **Menu** > **Settings** > **Display** > **Banner**.
2. Select “On” or “Off”.

**note** To edit banner, turn Banner on, scroll down to text bar, enter desired text.

3. Press the OK Key to save the setting.

## Backlight

1. Press the Left Soft Key **Menu** > **Settings** > **Display** > **Backlight**.
  - Display: 7 Sec, 15 Sec, 30 Sec, Always On, Always Off
  - Keypad: 7 Sec, 15 Sec, 30 Sec, Always On, Always Off
  - Charger: 7 Sec, 15 Sec, 30 Sec, Always On, Always Off
2. Press the OK Key to save the setting.

## Brightness

1. Press the Left Soft Key **Menu** > **Settings** > **Display** > **Brightness**.
2. Select a setting by pressing the Navigation Key left or right.
3. Press the OK Key to save the setting.

## Sounds

### Ringtones

1. Press the Left Soft Key **Menu** > **Settings** > **Sounds** > **Ringtones**.
2. Select “Incoming Calls”, “Messages” or “Voicemail”.
3. Press the OK Key to save the setting.

### Volume

1. Press the Left Soft Key **Menu** > **Settings** > **Sounds** > **Volume**.
  - Voice : To adjust headset, earpiece or speaker phone volume.
  - Ringer: To adjust ringer volume.
  - Alert: To adjust messages or alarms & schedule volume.
  - Key Tone: To adjust key tone volume.
2. Select a setting by pressing the Navigation Key left or right.

**note** Press the Left Soft Key **Vibrate** to always vibrate.

3. Press the OK Key to save the setting.

## Alerts

1. Press the Left Soft Key **Menu** > **Settings** > **Sounds** > **Alerts**.
  - Minute Beep: Sounds an alert every minute during a call.
  - Roaming: Sounds an alert when leaving a service area and entering a roaming service area.
  - Call Connect: Notifies you that a call has been successfully placed.
  - Power On/Off: To set phone to sound a tone when the phone is powered on/off.
  - Service Area: To set phone to sound a tone when the phone is Service area.
2. Select “On” or “Off”.
3. Press the OK Key to save the setting.

## Tone length

1. Press the Left Soft Key **Menu** > **Settings** > **Sounds** > **Tone Length**.
2. Select “Short” or “Long”.
3. Press the OK Key to save the setting.

## Call

1. Press the Left Soft Key **Menu** > **Settings** > **Call**

## Contacts match

This function will match your abbreviated dialed number with an entry from your phone’s contact list. After dialing 7 digits, the phone will display contacts with the same sequence of numbers. Use the up/down Navigation Key to scroll to the desired contact.

1. Select “On” or “Off”.
2. Press the OK Key to save the setting.

## Call answer

To select an answer mode:

1. Select “Send Key” or “Any Key”.
2. Press the OK Key to save the setting.

## Auto retry

Automatically redials a call up to 5 times after a set time interval.

1. Select “On” or “Off”.
2. Press the OK Key to save the setting.

## TTY mode

Your phone is able to operate with a TTY (Teletypewriter) device in digital modes. This feature is system dependent and may not be available in all areas.

1. Select “TTY Full”, “TTY + Talk”, “TTY + Hear” or “TTY Off”.
2. Press the OK Key to save the setting.

**note** Press the Left Soft Key **Info**.

## Missed Call Alert

To select an answer mode:

1. Select “On” or “Off”.
2. Press the OK Key to save the setting.

## Speed Dial

To select an speed dial mode:

1. Select “On” or “Off”.
2. Press the OK Key to save the setting.

## Security

Prevents unauthorized use of your phone. The following can be restricted:

### Phone lock

Prevents the phone from being used without entering the password first.

1. Press the Left Soft Key **Menu** > **Settings** > **Security** > Enter your password. > **Phone Lock**.

**note** The default Lock code is the last 4 digits of your phone number.

2. Select “Lock Now”, “Unlock” or “On Power Up”.
3. Press the OK Key to save the setting.

### Change lock code

Changes your 4-digit password.

1. Press the Left Soft Key **Menu** > **Settings** > **Security** > Enter your password. > **Change Lock Code**.

**note** The default Lock code is the last 4 digits of your phone number.

2. Enter your lock code.
3. “Create your new lock code” screen appears. Enter your new lock code.
4. “Re-enter your new lock code” screen appears. Enter your new lock code again.

### Special number

This feature allows you to set 3 phone numbers that can be called even when the phone is locked.

1. Press the Left Soft Key **Menu** > **Settings** > **Security** > Enter your password. > **Special Number**.

**note** The default Lock code is the last 4 digits of your phone number.

2. Select a location (1. 911, 2. \*911, 3. #911) and press the Left Soft Key **Edit**. Enter the phone number and press the OK Key to save it to that location.
3. Press the Right Soft Key **Erase** to erase the Special Number. Select “Yes” and press the OK Key.

### Restriction

You can restrict incoming or outgoing calls. When calls are restricted, calls still may be possible to the official emergency number programmed into your device.

1. Press the Left Soft Key **Menu** > **Settings** > **Security** > Enter your password. > **Restriction**.

**note** The default Lock code is the last 4 digits of your phone number.

2. Select “Allow All”, “Outgoing Only”,

“Incoming Only”, or “Allow Contact List Only” then press the OK Key to save the setting.

### Default settings

All changed preference settings will be reset to factory defaults.

1. Press the Left Soft Key **Menu** > **Settings** > **Security** > Enter your password. > **Default Settings**.

**note** The default Lock code is the last 4 digits of your phone number.

2. “Default settings?” will be displayed. Select “Yes” and press the OK Key.

### Reset phone

All saved contents and preference setting will be reset to factory defaults.

1. Press the Left Soft Key **Menu** > **Settings** > **Security** > Enter your password. > **Reset Phone**.

**note** The default Lock code is the last 4 digits of your phone number.

2. “Reset phone?” will be displayed.

Select “Yes” and press the OK Key.

### Phone

1. Press the Left Soft Key **Menu** > **Settings** > **Phone**.

### Language

To change the language function:

1. Select “English” or “Spanish”.
2. Press the OK Key to save the setting.

### Airplane mode

Airplane Mode deactivates the wireless connectivity of your phone but allows you to continue using non-network functions like the Calendar and games.

1. Select “On”, “Off”.
2. Press the OK Key to save the setting.

### **note**

- You cannot make or receive calls or text messages when Airplane Mode is On.

- Press the Left Soft Key **Info**.

## Location

To set the location function:

1. Select “Location On” or “E911 Only”.
2. Press the OK Key to save the setting.

## System select

To set the System location:

1. Select “Home Only” or “Automatic”.
2. Press the OK Key to save the setting.

## Font select

To set the System font:

1. Select “Font 1”, “Font 2” or “Font 3”.
2. Press the OK Key to save the setting.

## Key guard

To set the key guard:

1. Select “5 Sec”, “10 Sec”, “15 Sec”, “30 Sec” or “Off”.

2. Press the OK Key to save the setting.

## Mass storage

Before using mass storage capabilities, you need to prepare your device’s data service to synchronize with your desktop or laptop computer. Once the phone is connected to the PC, you can transfer your data in the microSD card quickly and easily.

1. Press the Left Soft Key **Menu** > **Settings** > **Mass Storage**.
2. Select “On” or “Off”.

## Memory info

Displays information about the phones memory.

1. Press the Left Soft Key **Menu** > **Settings** > **Memory Info**.
2. Total, Used, Free, Multimedia, My Pictures, My Videos, My Sounds, My Ringtones, MMS, Applications displayed.
3. To return to the previous page, press the Back Key or OK Key.

## Phone info

Displays the information of your phone:

### My phone number

Displays your MDN and MIN.

1. Press the Left Soft Key **Menu** > **Settings** > **Phone Info** > **My Phone Number**.
2. The “MDN” and “MIN” will be displayed along with your service provider’s name.
3. To return to the previous page, press the Back Key or OK Key.

### Version

Displays the S/W Version, H/W Version, PRL Version, Browser Name, Browser Version, Brew Version, PRI, ERI.

1. Press the Left Soft Key **Menu** > **Settings** > **Phone Info** > **Version**.
2. The S/W Version, H/W Version, PRL Version, Browser Name, Browser Version, Brew Version, PRI and ERI information are displayed.

3. To return to the previous page, press the Back Key or OK Key.

## MEID/pESN

Displays your MEID(Dec), MEID(Hex), pESN(Dec), pESN(Hex).

1. Press the Left Soft Key **Menu** > **Settings** > **Phone Info** > **MEID/pESN**.
2. To return to the previous page, press the Back Key or OK Key.

## Icon glossary

Displays the icons.

1. Press the Left Soft Key **Menu** > **Settings** > **Phone Info** > **Icon Glossary**.
2. Your phone’s indicator icons are displayed.
3. Press the OK Key, your phone’s indicator icons information are displayed.

## Help

Using a phone to help.

1. Press the Left Soft Key **Menu** > **Settings** > **Phone Info** > **Help**.

2. The help guide will be displayed on your phone. (Messages, Multimedia, Music, Bluetooth)

## Care and maintenance

Your device is a product of superior design and craftsmanship and should be treated with care. The following suggestions will help you protect your warranty coverage.

- Keep the device dry. Precipitation, humidity, and all types of liquids or moisture can contain minerals that will corrode electronic circuits. If your device does get wet, remove the battery, and allow the device to dry completely before replacing it.
- Do not use or store the device in dusty, dirty areas. Its moving parts and electronic components can be damaged.
- Do not store the device in hot areas. High temperatures can

shorten the life of electronic devices, damage batteries, and warp or melt certain plastics.

- Do not store the device in cold areas. When the device returns to its normal temperature, moisture can form inside the device and damage electronic circuit boards.
- Do not attempt to open the device other than as instructed in this guide.
- Do not drop, knock, or shake the device. Rough handling can break internal circuit boards and fine mechanics.
- Do not use harsh chemicals, cleaning solvents, or strong detergents to clean the device.
- Do not paint the device. Paint can clog the moving parts and prevent proper operation.
- Use only the supplied or an approved replacement antenna. Unauthorized antennas, modifications, or attachments could damage the device and may violate regulations governing radio devices.

- Use chargers indoors.
- Always create a backup of data you want to keep, such as contacts and calendar notes.
- To reset the device from time to time for optimum performance, power off the device and remove the battery.

These suggestions apply equally to your device, battery, charger, or any accessory. If the device is not working properly, take it to the nearest authorized service facility for service.

## Warranty

### **One (1) year limited warranty (U.S.)**

For products purchased from Cricket or its authorized dealers Cricket warrants that this device ("Product") is free from defects in material and workmanship that result in Product failure during normal usage, according to the following terms and conditions (the "Limited Warranty"):

1. This Limited Warranty for the Product extends for one (1) year beginning on the date of the purchase of the Product.
2. The Limited Warranty extends only to the original purchaser ("Consumer") of the Product and is not assignable or transferable to any subsequent purchaser/end-user.
3. The Limited Warranty extends only to Consumers who purchase the Product from Cricket or its authorized dealers.
4. During the Limited Warranty period, Cricket will repair or replace, at Cricket's sole option, any defective parts, or any parts that will not properly operate for their intended use with new or refurbished replacement items if such repair or replacement is needed because of product malfunction or failure during normal usage. The Limited Warranty does not cover defects in appearance, cosmetic, decorative

or structural items, including framing, and any non-operative parts. Cricket's limit of liability under the Limited Warranty shall be the actual cash value of the Product at the time the Consumer returns the Product for repair, determined by the price paid by the Consumer for the Product less a reasonable amount for usage. Cricket shall not be liable for any other losses or damages. these remedies are the Consumer's exclusive remedies for breach of the Limited Warranty.

5. Upon request from Cricket, the Consumer must prove the date of the original purchase of the Product by a dated bill of sale or dated itemized receipt.
6. The Consumer shall bear the cost of shipping the Product to Cricket. Cricket shall bear the cost of shipping the Product back to the Consumer after the completion of service under this Limited Warranty.

7. The Consumer shall have no coverage or benefits under this Limited Warranty if any of the following conditions are applicable:

- a. The Product has been subjected to abnormal use, abnormal conditions, improper storage, exposure to moisture or dampness, unauthorized modifications, unauthorized connections, unauthorized repair, misuse, neglect, abuse, accident, alteration, improper installation, or other acts which are not the fault of Cricket, including damage caused by shipping.
- b. The Product has been damaged from external causes such as collision with an object, or from fire, flooding, sand, dirt, windstorm, lightning, earthquake or damage from exposure to weather conditions, an act of God, or battery leakage, theft, blown fuse, or improper use of any electrical source, damage caused by computer or internet

viruses, bugs, worms, trojan Horses, cancelbots or damage caused by the connection to other products (including but not limited to hardware and software) not recommended for interconnection by Cricket.

- c. The Product serial number plate or the enhancement data code has been removed, defaced or altered.
  - d. The defect or damage was caused by the defective function of the cellular system or by inadequate signal reception by the external antenna, or viruses or other software problems introduced into the Product.
8. Cricket does not warrant uninterrupted or error-free operation of the Product. If a problem develops during the Limited Warranty period, the Consumer shall take the following step-by-step procedure:
- a. The Consumer shall return the Product to the place of purchase

for repair or replacement processing.

- b. The Consumer shall include a return address, daytime phone number and/ or fax number, complete description of the problem, proof of purchase and service agreement (if applicable). Expenses related to removing the Product from an installation are not covered under this Limited Warranty.
- c. The Consumer will be billed for any parts or labor charges not covered by this Limited Warranty. the Consumer will be responsible for any expenses related to reinstallation of the Product.
- d. Cricket will repair the Product under the Limited Warranty within 30 days after receipt of the Product. If Cricket cannot perform repairs covered under this Limited Warranty within 30 days, or after a reasonable number of attempts to repair the same defect, Cricket at its option,

will provide a replacement Product or refund the purchase price of the Product less a reasonable amount for usage.

- e. If the Product is returned during the Limited Warranty period, but the problem with the Product is not covered under the terms and conditions of this Limited Warranty, the Consumer will be notified and given an estimate of the charges the Consumer must pay to have the Product repaired, with all shipping charges billed to the Consumer. If the estimate is refused, the Product will be returned freight collect. If the Product is returned after the expiration of the Limited Warranty period, Cricket's normal service policies shall apply and the Consumer will be responsible for all shipping charges.
9. You (the Consumer) understand that the Product may consist of refurbished equipment that contains used components, some

of which have been reprocessed. the used components comply with Product performance and reliability specifications.

10. Disclaimer of Warranty. EXCEPT AS SET FORTH IN THIS EXPRESS LIMITED WARRANTY, CONSUMER TAKES THE PRODUCT "AS IS", AND CRICKET MAKES NO WARRANTY OR REPRESENTATION AND THEREAFTER NO CONDITIONS, EXPRESS OR IMPLIED, STATUTORY OR OTHERWISE, OF ANY KIND WHATSOEVER WITH RESPECT TO THE PRODUCT, INCLUDING BUT NOT LIMITED TO ANY IMPLIED WARRANTY OF MERCHANTABILITY, OR FITNESS FOR A PARTICULAR PURPOSE OR USE; WARRANTIES OF TITLE OR NON-INFRINGEMENT; DESIGN, CONDITION, QUALITY, OR PERFORMANCE OF THE PRODUCT; THE WORKMANSHIP OF THE PRODUCT OR THE COMPONENTS CONTAINED

THEREIN; OR COMPLIANT OF THE PRODUCT WITH THE REQUIREMENTS OF ANY LAW, RULE, SPECIFICATION OR CONTRACT PERTAINING THERETO.

11. CRICKET SHALL NOT BE LIABLE FOR SPECIAL, INCIDENTAL, PUNITIVE OR CONSEQUENTIAL DAMAGES, INCLUDING BUT NOT LIMITED TO LOSS OF ANTICIPATED BENEFITS OR PROFITS, LOSS OF SAVINGS OR REVENUE, LOSS OF DATA, PUNITIVE DAMAGES, LOSS OF USE OF THE PRODUCT OR ANY ASSOCIATED EQUIPMENT, COST OF CAPITAL, COST OF ANY SUBSTITUTE EQUIPMENT OR FACILITIES, DOWNTIME, THE CLAIMS OF ANY THIRD PARTIES, INCLUDING CUSTOMERS, AND INJURY TO PROPERTY, RESULTING FROM THE PURCHASE OR USE OF THE PRODUCT OR ARISING FROM BREACH OF THE WARRANTY,

BREACH OF CONTRACT, NEGLIGENCE, STRICT TORT, OR ANY OTHER LEGAL OR EQUITABLE THEORY, EVEN IF CRICKET KNEW OF THE LIKELIHOOD OF SUCH DAMAGES. CRICKET SHALL NOT BE LIABLE FOR DELAY IN RENDERING SERVICE UNDER THE LIMITED WARRANTY, OR LOSS OF USE DURING THE PERIOD THAT THE PRODUCT IS BEING REPAIRED. NOTHING CONTAINED IN THE INSTRUCTION MANUAL SHALL BE CONSTRUED TO CREATE AN EXPRESS WARRANTY OF ANY KIND WHATSOEVER WITH RESPECT TO THE PRODUCT. ALL IMPLIED WARRANTIES AND CONDITIONS THAT MAY ARISE BY OPERATION OF LAW, INCLUDING IF APPLICABLE THE IMPLIED WARRANTIES OF MERCHANTABILITY AND FITNESS FOR A PARTICULAR PURPOSE, ARE HEREBY LIMITED TO THE SAME DURATION OF TIME AS

## THE EXPRESS WRITTEN WARRANTY STATED HEREIN.

- Some states do not allow limitation of how long an implied warranty lasts, so the one (1) year warranty limitation may not apply to you (the Consumer). Some states do not allow the exclusion or limitation of incidental and consequential damages, so certain of the above limitations or exclusions may not apply to you (the Consumer). this Limited Warranty gives the Consumer specific legal rights and the Consumer may also have other rights which vary from state to state.
- Cricket neither assumes nor authorizes any authorized service center or any other person or entity to assume for it any other obligation or liability beyond that which is expressly provided for in this Limited Warranty including the provider or seller of any extended warranty or service agreement.
- This is the entire warranty between Cricket and the Consumer, and supersedes all prior and contemporaneous agreements or understandings, oral or written, relating to the Product, and no representation, promise or condition not contained herein shall modify these terms. the agents, employees, distributors, and dealers of Cricket are not authorized to make modifications to this Limited Warranty, or make additional warranties binding on Cricket. accordingly, additional statements such as dealer advertising or presentation, whether oral or written, do not constitute warranties by Cricket and should not be relied upon.
- This Limited Warranty allocates the risk of failure of the Product between the Consumer and Cricket. The allocation is recognized by the Consumer and is reflected in the purchase price.

- IF ANY PORTION OF THIS LIMITED WARRANTY IS HELD ILLEGAL OR UNENFORCEABLE BY REASON OF ANY LAW, SUCH PARTIAL ILLEGALITY OR UNENFORCEABILITY SHALL NOT AFFECT THE ENFORCEABILITY FOR THE REMAINDER OF THIS LIMITED WARRANTY WHICH PURCHASER ACKNOWLEDGES IS AND WILL ALWAYS BE CONSTRUED TO BE LIMITED BY ITS TERMS OR AS LIMITED AS THE LAW PERMITS.

## Additional safety information

### Small children

Your device and its enhancements may contain small parts. Keep them out of the reach of small children.

### Operating environment

This device meets RF exposure guidelines when used either in the

normal use position against the ear or when positioned at least 2 centimeters (4/5 inches) away from the body. When a carry case, belt clip, or holder is used for body-worn operation, it should not contain metal and should position the device the above-stated distance from your body.

To transmit data files or messages, this device requires a quality connection to the network. In some cases, transmission of data files or messages may be delayed until such a connection is available. Ensure the above separation distance instructions are followed until the transmission is completed.

Parts of the device are magnetic. Metallic materials may be attracted to the device. Do not place credit cards or other magnetic storage media near the device, because information stored on them may be erased.

## Medical devices

Operation of any radio transmitting equipment, including wireless devices, may interfere with the functionality of inadequately protected medical devices. Consult a physician or the manufacturer of the medical device to determine if they are adequately shielded from external RF energy or if you have any questions. Switch off your device in health care facilities when any regulations posted in these areas instruct you to do so. Hospitals or health care facilities may be using equipment that could be sensitive to external RF energy.

## Implanted medical devices

Manufacturers of medical devices recommend that a minimum separation of 15.3 centimeters (6 inches) should be maintained between a wireless device and an implanted medical device, such as a pacemaker or implanted cardioverter

defibrillator, to avoid potential interference with the medical device. Persons who have such devices should:

- Always keep the wireless device more than 15.3 centimeters (6 inches) from the medical device when the wireless device is turned on.
- Not carry the wireless device in a breast pocket.
- Hold the wireless device to the ear opposite the medical device to minimize the potential for interference.
- Turn the wireless device off immediately if there is any reason to suspect that interference is taking place.
- Read and follow the directions from the manufacturer of their implanted medical device.

If have any questions about using your wireless device with an implanted medical device, consult

your health care provider.

## Hearing aids

Some digital wireless devices may interfere with some hearing aids. If interference occurs, consult your service provider.

## Hearing aid compatibility

Your mobile device model complies with FCC rules governing hearing aid compatibility. These rules require an M3 microphone or higher value. The M-value, shown on the device box, refers to lower radio frequency (RF) emissions. A higher M-value generally indicates that a device model has a lower RF emissions level, which may improve the likelihood that the device will operate with certain hearing aids. Some hearing aids are more immune than others to interference. Please consult your hearing health professional to determine the M-rating of your hearing aid and whether your hearing

aid will work with this device.

This device includes a setting for direct connection to telecoil equipped hearing aids. When both the telecoil hearing aid (T switch) and the phone telecoil are activated, using the device with the aided ear will provide a direct connection for audio through your hearing aid. The quality of sound depends on the type of hearing aid used. You should test the device with the telecoil setting activated to determine whether your audio performance improves. Using the telecoil hearing-aid setting consumes additional battery power.

More information on accessibility can be found at.

## Vehicles

RF signals may affect improperly installed or inadequately shielded electronic systems in motor vehicles such as electronic fuel injection systems, electronic antiskid (antilock) braking systems, electronic speed control systems, and air bag systems.

For more information, check with the manufacturer, or its representative, of your vehicle or any equipment that has been added.

Only qualified personnel should service the device or install the device in a vehicle. Faulty installation or service may be dangerous and may invalidate any warranty that may apply to the device. Check regularly that all wireless device equipment in your vehicle is mounted and operating properly. Do not store or carry flammable liquids, gases, or explosive materials in the same compartment as the device, its parts, or enhancements. For vehicles equipped with an air bag, remember that air bags inflate with great force. Do not place objects, including installed or portable wireless equipment in the area over the air bag or in the air bag deployment area.

If in-vehicle wireless equipment is improperly installed and the air bag

inflates, serious injury could result.

Using your device while flying in aircraft is prohibited. Switch off your device before boarding an aircraft. The use of wireless teledevices in an aircraft may be dangerous to the operation of the aircraft, disrupt the wireless telephone network, and may be illegal.

### **Potentially explosive environments**

Switch off your device when in any area with a potentially explosive atmosphere, and obey all signs and instructions. Potentially explosive atmospheres include areas where you would normally be advised to turn off your vehicle engine. Sparks in such areas could cause an explosion or fire resulting in bodily injury or even death. Switch off the device at refueling points such as near gas pumps at service stations. Observe restrictions on the use of radio equipment in fuel depots, storage, and distribution areas; chemical plants; or where blasting

operations are in progress. Areas with a potentially explosive atmosphere are often, but not always, clearly marked. They include below deck on boats, chemical transfer or storage facilities and areas where the air contains chemicals or particles such as grain, dust, or metal powders. You should check with the manufacturers of vehicles using liquefied petroleum gas (such as propane or butane) to determine if this device can be safely used in their vicinity.

### **Emergency calls**

Important: This device operates using radio signals, wireless networks, landline networks, and user-programmed functions. Connections in all conditions cannot be guaranteed. You should never rely solely on any wireless device for essential communications like medical emergencies.

### **To make an emergency call:**

1. If the device is not on, switch it on. Check for adequate signal strength. Depending on your device, you may also need to complete the following:
  - Remove certain call restrictions you have activated in your device.
2. Press the END Key as many times as needed to clear the display and ready the device for calls.
3. Enter the official emergency number for your present location. Emergency numbers vary by location.
4. Press the SEND Key.

When making an emergency call, give all the necessary information as accurately as possible. Your wireless device may be the only means of communication at the scene of an accident. Do not end the call until given permission to do so.

## **Certification information (SAR)**

This mobile device meets guidelines for exposure to radio waves.

Your mobile device is a radio transmitter and receiver. It is designed not to exceed the limits for exposure to radio waves recommended by international guidelines. These guidelines were developed by the independent scientific organization ICNIRP and include safety margins designed to assure the protection of all persons, regardless of age and health.

The exposure guidelines for mobile devices employ a unit of measurement known as the Specific Absorption Rate or SAR. The SAR limit stated in the ICNIRP guidelines is 1.6 watts/kilogram (W/kg) averaged over 1 grams of tissue. Tests for SAR are conducted using standard operating positions with the device transmitting at its highest certified power level in all tested frequency bands. The actual SAR level of an

operating device can be below the maximum value because the device is designed to use only the power required to reach the network. That amount changes depending on a number of factors such as how close you are to a network base station.

Use of device accessories and enhancements may result in different SAR values. SAR values may vary depending on national reporting and testing requirements and the network band.

Your mobile device is also designed to meet the requirements for exposure to radio waves established by the Federal Communications Commission (USA) and Industry Canada. These requirements set a SAR limit of 1.6 W/kg averaged over one gram of tissue. The highest SAR value reported under this standard during product certification for use at the ear is 1.13W/Kg and when properly worn on the body is 0.443W/Kg.

## **SAFETY INFORMATION FOR FIXED WIRELESS TERMINALS POTENTIALLY EXPLOSIVE ATMOSPHERES**

Turn your phone OFF when in any area with a potentially explosive atmosphere and obey all signs and instructions. Sparks in such areas could cause an explosion or fire resulting in bodily injury or even death.

## **INTERFERENCE TO MEDICAL DEVICES**

Certain electronic equipment may be shielded against RF signal from your wireless phone. (pacemakers, Hearing Aids, and so on) Turn your phone OFF in health care facilities when any regulations posted in these areas instruct you to do so. RF signals may affect improperly installed or inadequately shielded electronic system in motor vehicles.

## **EXPOSURE TO RF ENERGY**

Use only the supplied or an approved replacement antenna. Do

not touch the antenna unnecessarily when the phone is in use. Do not move the antenna close to, or touching any exposed part of the body when making a call.

## **BODY-WORN OPERATION**

This device was tested for typical body-worn operations with the back of the phone kept 2.0 cm from the body. To maintain compliance with FCC RF exposure requirements, use only belt-clips, holsters or similar accessories that maintain 2.0 cm separation distance between the user's body and the back of the phone, including the antenna. The use of belt-clips, holsters and similar accessories should not contain metallic components in its assembly. The use of accessories that do not satisfy these requirements may not comply with FCC RF exposure requirements, and should be avoided. For more information about RF exposure, please visit the FCC website at [www.fcc.gov](http://www.fcc.gov).

## FCC compliance information

This device complies with Part 15 of FCC Rules. Operation is subject to the following two conditions:

- (1) This device may not cause harmful interference, and
- (2) This device must accept any interference received.

Including interference that may cause undesired operation.

## U.S.A.

### U.S.FEDERAL COMMUNICATIONS COMMISSION RADIO FREQUENCY INTERFERENCE STATEMENT

#### INFORMATION TO THE USER

**note** This equipment has been tested and found to comply with the limits for a Class B digital device pursuant to Part 15 of the FCC Rules. These limits are designed to provide reasonable protection against harmful Interference in a residential installation. This equipment generates, uses, and can radiate radio frequency energy and, if Not

installed and used in accordance with the instructions, may cause harmful Interference to radio communications. However, there is no guarantee that interference will not occur in a particular Installation.

If this equipment does cause harmful interference to radio or television reception, which can be determined by turning the equipment off and on, the user is encouraged to try to correct the interference by one or more of the following measures:

- \*- Reorient or relocate the receiving antenna. Increase the separation between the equipment and receiver.
- \*- Connect the equipment into an outlet of a circuit different from that to which the receiver is connected.
- \*- Consult the dealer or an experienced radio/TV technician for assistance.

Changes or modification not expressly approved by the party responsible for Compliance could

void the user's authority to operate the equipment. Connecting of peripherals requires the use of grounded shielded signal cables.

### FCC hearing-aid compatibility (HAC) regulations for wireless devices

On July 10, 2003, the U.S. Federal Communications Commission (FCC) Report and Order in WT Docket 01-309 modified the exception of wireless phones under the Hearing Aid Compatibility Act of 1988 (HAC Act) to require digital wireless phones be compatible with hearing-aids. The intent of the HAC Act is to ensure reasonable access to telecommunications services for persons with hearing disabilities. While some wireless phones are used near some hearing devices (hearing aids and cochlear implants), users may detect a buzzing, humming, or whining noise. Some hearing devices are more immune than others to this interference noise,

and phones also vary in the amount of interference they generate. The wireless telephone industry has developed a rating system for wireless phones, to assist hearing device users find phones that may be compatible with their hearing devices. Not all phones have been rated. Phones that are rated have the rating on their box or a label located on the box. The ratings are not guarantees. Results will vary depending on the user's hearing device and hearing loss. If your hearing device happens to be vulnerable to interference, you may not be able to use a rated phone successfully. Trying out the phone with your hearing device is the best way to evaluate it for your personal needs.

**M-Ratings:** Phones rated M3 or M4 meet FCC requirements and are likely to generate less interference to hearing devices than



phones that are not labeled. M4 is the better/higher of the two ratings. Hearing devices may also be rated. Your hearing device manufacturer or hearing health professional may help you find this rating. Higher ratings mean that the hearing device is relatively immune to interference noise. The hearing aid and wireless phone rating values are then added together. A sum of 5 is considered acceptable for normal use. A sum of 6 is considered for best use. In the above example, if a hearing aid meets the M2 level rating and the wireless phone meets the M3 level rating, the sum of the two values equal M5. This should provide the hearing aid user with “normal usage” while using their hearing aid with the particular wireless phone. “Normal usage” in this context is defined as a signal quality that is acceptable for normal operation. The M mark is intended to be synonymous with the U mark. The T mark is intended to be synonymous with the UT mark. The

M and T marks are recommended by the Alliance for Telecommunications Industries Solutions (ATIS). The U and UT marks are referenced in Section 20.19 of the FCC Rules. The HAC rating and measurement procedure are described in the American National Standards Institute (ANSI) C63.19 standard.



# Guía del usuario para TXTM8 3G

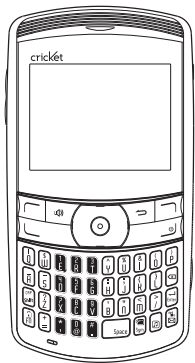

cricket

# Contenido

<b>Seguridad</b> .....	<b>4</b>
Acerca de su dispositivo .....	4
<b>Antes de usar el teléfono</b> .....	<b>6</b>
Descripción del teléfono .....	6
Uso de la batería.....	7
Carga de la batería.....	7
Información sobre el manejo de la batería.....	8
<b>Funcionamiento básico</b> .....	<b>9</b>
Encender y apagar el teléfono.....	9
Acceso al menú.....	9
Uso de MyHomeScreen (Widgets).....	10
Acceso al mapa del menú.....	11
Funciones básicas.....	11
Realizar una llamada por medio de la lista de contactos .....	14
Silenciar o activar el sonido de una llamada .....	15
<b>Función de memoria</b> .....	<b>16</b>
Guardar un número de teléfono.....	16
Ingresar letras, números y símbolos.....	17
<b>Llamadas recientes</b> .....	<b>18</b>
Todas las llamadas .....	18
Llamadas perdidas .....	19
Llamadas entrantes.....	19

Llamadas salientes.....	19
Cronómetro de llamadas.....	20
<b>Mensajes</b> .....	<b>20</b>
Enviar mensajes de texto.....	20
Enviar mensaje de foto .....	21
Correo de voz.....	21
Conversaciones .....	22
Borradores .....	23
Configuración.....	23
<b>E-mail</b> .....	<b>25</b>
E-mail móvil.....	25
<b>Contactos</b> .....	<b>25</b>
My Backup .....	25
Lista de contactos.....	25
Agregar nueva entrada.....	25
Marcado rápido.....	26
Grupo.....	27
Números de servicio .....	28
Mi número de teléfono .....	28
<b>Explorador</b> .....	<b>28</b>
Opción del menú del explorador (tecla programable derecha).....	28
<b>Juegos y aplicaciones</b> .....	<b>30</b>
<b>Multimedia</b> .....	<b>30</b>
Cámara .....	30
Videograbadora .....	31
Mis fotos.....	32
Mis videos .....	33

Mis sonidos.....	33
Mis timbres.....	34
<b>Música</b> .....	<b>34</b>
Reproductor de música .....	34
Archivos de música.....	35
Mis listas.....	35
<b>Herramientas</b> .....	<b>36</b>
Servicio de voz.....	36
Agenda .....	37
Alarma .....	39
Bloc de notas .....	40
Calculadora.....	40
Hora mundial.....	40
Calculadora de propinas.....	41
Cronómetro .....	41
Temporizador cuenta regresiva.....	42
Convertidor de unidades .....	42
<b>Bluetooth</b> .....	<b>42</b>
Bluetooth .....	42
<b>Configuración</b> .....	<b>45</b>
Pantalla.....	45
Sonidos .....	47
Llamar .....	48
Seguridad.....	50
Teléfono.....	52
Almacenamiento masivo .....	53
Información de memoria .....	53
Información del teléfono .....	54
<b>Cuidado y mantenimiento</b> .....	<b>55</b>

<b>Garantía</b> .....	<b>57</b>
Garantía limitada de un (1) año (EE. UU.).....	57
<b>Información adicional de seguridad</b> .....	<b>63</b>
Niños pequeños.....	63
Ambiente de operación.....	63
Dispositivos médicos.....	64
Vehículos .....	66
Ambientes potencialmente explosivos .....	67
Llamadas de emergencia .....	68
Información de certificación (sar).....	69
Información de seguridad para terminales inalámbricas fijas en ambientes potencialmente explosivos .....	70
Interferencia con dispositivos médicos .....	70
Exposición a energía de RF .....	70
Operación de uso en el cuerpo.....	71
Información de cumplimiento con las disposiciones de la FCC.....	71
Declaración de interferencia de radiofrecuencia de la comisión federal de comunicaciones de los EE. UU.....	71
Reglamentación para dispositivos inalámbricos sobre compatibilidad con prótesis auditivas (HAC) de la FCC.....	72

# Seguridad

Lea estas simples pautas. No seguir las podría ser peligroso o ilegal. Lea la guía del usuario completamente para obtener más información.

## Encendido con seguridad

No encienda el dispositivo cuando o donde esté prohibido ni cuando pueda causar interferencia o peligro.

## La seguridad al volante es lo primero

Cumpla todas las leyes locales.

Mantenga siempre las manos libres para operar su vehículo cuando esté conduciendo. Su prioridad principal al conducir debe ser la seguridad vial.

## Interferencia

Todos los dispositivos inalámbricos podrían ser susceptibles a la interferencia, lo que podría afectar su rendimiento.

## Apague el dispositivo en áreas restringidas

Siga las advertencias. Apague el dispositivo en los aviones, cerca de equipos médicos o en áreas en las que haya combustibles, sustancias químicas o explosivos.

## Servicio calificado

Sólo el personal calificado puede instalar o reparar este producto.

## Accesorios y baterías

Utilice únicamente accesorios aprobados. No conecte productos incompatibles.

## Resistencia al agua

Su dispositivo no es resistente al agua. Manténgalo seco.

## Acerca de su dispositivo

El dispositivo inalámbrico descrito en esta guía está aprobado para su uso en redes CDMA de 800, 1700, 1900 y 2100 MHz. Comuníquese con su proveedor de servicios para obtener más información acerca de las redes.

Cuando use las funciones de este

dispositivo, cumpla las leyes y respete las costumbres locales, la privacidad y los derechos legítimos de los demás, incluidos los derechos de autor.

La protección que otorgan las leyes de derechos de autor podría impedir que las imágenes, música y otro contenido se puedan copiar, modificar o transferir.

Advertencia: El dispositivo debe estar encendido para usar cualquiera de sus funciones, a excepción de la alarma. No encienda el dispositivo cuando un dispositivo inalámbrico pueda causar interferencia o peligro.

Recuerde hacer copias de respaldo o mantener un registro escrito de toda la información importante almacenada en su dispositivo.

Cuando se conecte a cualquier otro dispositivo, lea su guía de usuario para obtener instrucciones de seguridad detalladas. No conecte productos incompatibles.

# Antes de usar el teléfono

## Descripción del teléfono

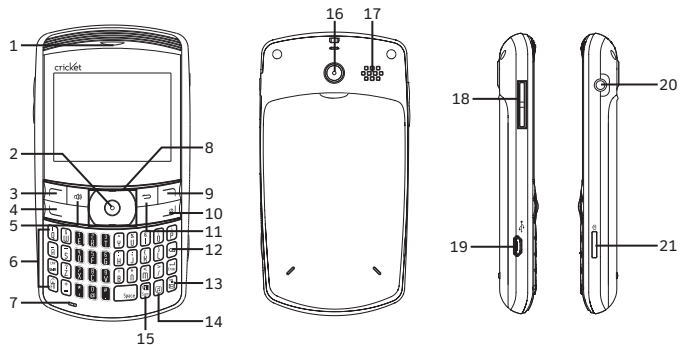

- 1. Audífono
- 2. Tecla OK
- 3. Tecla Menú
- 4. Tecla Hablar
- 5. Tecla Altavoz
- 6. Teclado QWERTY
- 7. Micrófono
- 8. Tecla de navegación
- 9. Menú de contactos
- 10. Tecla Terminar
- 11. Tecla Atrás
- 12. Tecla Borrar
- 13. Tecla Mensajes
- 14. Tecla de música

- 15. Tecla de agenda
- 16. Lente de la cámara
- 17. Altavoz
- 18. Tecla lateral de volumen
- 19. Puerto del cargador
- 20. Puerto del auricular
- 21. Tecla de cámara

## Uso de la batería

### Instalación de la batería

1. Retire la cubierta de la batería de la unidad.
2. Deslice la batería en la ranura ubicada en la parte inferior de la unidad y presione hasta oír un “clic”.



**nota** Si la batería no está instalada correctamente, el teléfono no se encenderá y/o la batería podría desprenderse durante el uso.

### Carga de la batería

#### Conexión de energía

1. Conecte el cargador de CA en un enchufe estándar.
2. Conecte el otro extremo del cargador de CA en el puerto de carga del teléfono. La batería debe estar instalada en el dispositivo para cargarse correctamente.

### Retiro de la batería

1. Para retirar la batería, presione la parte superior de ésta mientras introduce el dedo en la ranura y tire de la parte posterior de la batería para deslizarla hacia afuera.
2. Alinee las pestañas de la cubierta con las ranuras de la parte superior del dispositivo y deslice la cubierta de la batería nuevamente en la unidad.

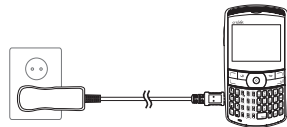
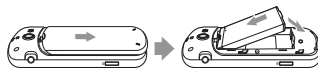

#### **nota**

- Cuando cargue la batería con el teléfono apagado, verá una pantalla de estado de carga. No puede hacer funcionar el teléfono hasta que esté encendido.
- Cargue completamente la batería antes de usar.
- El tiempo de operación de la batería se reduce gradualmente con el tiempo.
- Si la batería no funciona normalmente, quizá sea el momento de cambiarla.

#### **Información sobre el manejo de la batería**

Lo que debe hacer

- Utilice únicamente baterías y cargadores aprobados por el fabricante.
- Utilice la batería únicamente para su propósito original.
- Intente mantener las baterías a una temperatura entre 41°F (5°C) y 95°F (35°C).

- Si la batería se almacena a temperaturas superiores o inferiores al rango recomendado, déle tiempo para calentarse o enfriarse antes de usarla.
- Descargue completamente la batería antes de recargarla.
- Almacene la batería descargada en un lugar fresco, oscuro y seco.
- Compre una batería nueva cuando su tiempo de operación se reduzca gradualmente luego de una carga completa.
- Deshágase adecuadamente de la batería de acuerdo a las leyes de su localidad.

Lo que no debe hacer

- No intente desarmar la batería, es una unidad sellada que no tiene piezas reparables.
- No haga corto circuito a la batería llevándola en su bolsillo o bolso con otros objetos metálicos como monedas, clips y bolígrafos. Esto podría dañar gravemente la batería.

- No deje la batería en temperaturas frías o calientes. De lo contrario, esto podría reducir considerablemente su capacidad y vida útil.
- No se deshaga de la batería en el fuego.

## Funcionamiento básico

### **Encender y apagar el teléfono**

Encender el teléfono

1. Presione la tecla TERMINAR hasta que aparezca el logo de Cricket y suene el tono.

#### **nota**

- Si aparece el texto “Contraseña” en la pantalla, ingrese su contraseña de cuatro dígitos para desbloquear el teléfono.
- La contraseña predeterminada son los últimos cuatro dígitos de su número de teléfono.

### **Apagar el teléfono**

1. Mantenga presionada la tecla TERMINAR hasta que aparezca el logo de Cricket.

#### **nota**

- Recargue o reemplace inmediatamente la batería cuando aparezca en la pantalla la advertencia “Recargue la batería pronto”.
- Apague el teléfono antes de retirar o reemplazar la batería. Si el teléfono está encendido, cualquier información que no se haya guardado se puede perder.

### **Acceso al menú**

Puede personalizar el teléfono mediante el menú. Se puede acceder a cada función desplazándose con la tecla de navegación o presionando el número que corresponde al elemento del menú.

1. Para entrar al menú en modo inactivo, presione la tecla programable izquierda **Menú**.

2. Presione la tecla de navegación hacia la izquierda, hacia la derecha, hacia arriba o hacia abajo para seleccionar el elemento del menú y luego presione la tecla OK. Presione la tecla de navegación hacia arriba o hacia abajo para desplazarse por los submenús de cada elemento del menú.

**nota** Si está en el menú, presione la tecla de navegación hacia la izquierda o hacia la derecha para seleccionar otro elemento del menú.

3. Para regresar a la página anterior, presione la tecla Atrás. Para salir del menú actual y regresar al modo inactivo, presione la tecla TERMINAR.

#### **nota**

- Tecla de navegación hacia arriba o hacia abajo: Para desplazarse por el menú de Widgets.
- Tecla de navegación hacia la izquierda: Explorador
- Tecla de navegación hacia la derecha: Mensajes

10 Funcionamiento básico

## **Uso de MyHomeScreen (Widgets)**

El menú MyHomeScreen (ubicado a lo largo del costado izquierdo de la pantalla inactiva) proporciona acceso rápido a funciones como Personalizar, Horóscopo, Estado del tiempo, Deportes, Acciones, Escaparate (Storefront) y las mantiene organizadas y fácilmente accesibles.

1. Para acceder al menú MyHomeScreen en el modo inactivo, presione la tecla de navegación hacia arriba o hacia abajo para desplazarse por el menú MyHomeScreen o presione la tecla OK y luego presione la tecla de navegación hacia arriba o hacia abajo para desplazarse por las opciones de Widgets.
2. Para desplazarse por las subopciones de Widgets, presione la tecla de navegación hacia la izquierda, hacia la derecha, hacia arriba o hacia abajo. Presione la tecla OK para seleccionar una opción.

3. Para salir de MyHomeScreen y regresar al modo inactivo, presione la tecla TERMINAR. Para salir de un Widget, presione las teclas Atrás o TERMINAR.

#### **nota**

- Los elementos predeterminados del menú Widget, Personalizar, Mi cuenta y Escaparate (Storefront), no se pueden cambiar, borrar ni mover.

## **Acceso al mapa del menú**

### **1. LLAMARIEN**

1. Llam. recientes
2. Llam. perdidas
3. Llam. entrantes
4. Llam. salientes
5. Cronómetro de llam

### **2. Mensajes**

1. Enviar mensaje
2. Correo de voz
3. Conversaciones
4. Borradores
5. Configuración

### **3. E-mail**

### **4. Contactos**

1. Lista de contacto
2. Agreg nva entrada
3. Marcado rápido
4. Grupo
5. Números de servicio
6. Mi Número de teléfono

### **5. Explorador**

### **6. Juegos y aplicaciones**

### **7. Multimedia**

1. Cámara
2. Videgrabadora
3. Mis fotos
4. Mis videos
5. Mis sonidos
6. Mis timbres

### **8. Música**

1. Reproductor de música
2. Archivos de música
3. Mis listas

### **9. Herramientas**

1. Servicio de voz
2. Agenda
3. Alarma
4. Bloc de notas
5. Calculadora
6. Hora mundial

7. Calc propinas
8. Cronómetro
9. Temporizador cuenta regresiva
10. Convertidor de unidades

### **10. Navegador**

### **11. Bluetooth**

### **12. Configuración**

1. Pantalla
2. Sonidos
3. Llamar
4. Seguridad
5. Teléfono
6. Almacenamiento masivo
7. Inform de memoria
8. Inform. teléfono

## **Funciones básicas**

### **Realizar una llamada**

1. Ingrese un número de teléfono.

**nota** Para modificar el número de teléfono que ingresó:

- Para borrar un dígito a la vez, presione la tecla Borrar.

- Para borrar todo el número, mantenga presionada la tecla Borrar.

2. Presione la tecla Hablar.

#### **nota**

- Si aparece “FALLÓ LA LLAM.” en la pantalla o si la línea está ocupada, presione la tecla TERMINAR.
  - Si activa la función “REINTENTO AUTOM.”, el teléfono reintentará automáticamente el número hasta que presione la tecla TERMINAR.
  - Si aparece el texto “Introduzca código. de bloqueo” en la pantalla, ingrese su contraseña de cuatro dígitos para desbloquear su teléfono.
  - La contraseña predeterminada son los últimos cuatro dígitos de su número de teléfono.
3. Para terminar una llamada, presione la tecla TERMINAR.

#### **Contestar llamadas**

1. Para contestar una llamada entrante, presione la tecla Hablar.

(Según la configuración de su teléfono, también podría responder llamadas entrantes al presionar cualquier tecla. Consulte la página 41 para obtener más detalles).

**nota** Para rechazar llamadas entrantes, presione la tecla programable derecha **Rechazar** o presione dos veces la tecla TERMINAR.

2. Para terminar una llamada, presione la tecla TERMINAR.

#### **Función de espera o pausa**

Las pausas se utilizan para sistemas automatizados (es decir, correo de voz o tarjetas de llamadas). Introduzca una pausa luego del número de teléfono y luego ingrese otro grupo de números. El segundo conjunto de números se marca automáticamente luego de la pausa. Esta función es útil para sistemas de marcación que exigen un código.

1. Para introducir espera o pausa, ingrese un número de teléfono y

luego presione la tecla programable derecha **Opciones**. Seleccione un tipo ‘P’ (aparece una “P”) o un tipo ‘T’ (aparece una “T”).

#### **nota**

- Tipo ‘P’: Una pausa completa suspende la secuencia de llamada hasta que usted introduzca otro tipo de información.
  - Tipo ‘T’: Una pausa que detiene la secuencia de llamada durante dos segundos y luego envía automáticamente los dígitos restantes.
2. Presione la tecla Hablar para marcar o la tecla programable izquierda **Guardar** para guardar el número.

#### **Llamada de tres vías**

Con llamadas de tres vías, usted puede hablar con dos personas a la vez.

1. Ingrese un número al que desee llamar y luego presione la tecla Hablar.

2. En cuanto haya establecido la conexión, ingrese el segundo número al que desee llamar y luego presione la tecla Hablar.
3. Cuando esté conectado con el segundo participante, presione nuevamente la tecla HABLAR para comenzar su llamada de tres vías.

**nota** La llamada de tres vías es una función que depende del sistema. Comuníquese con su proveedor de servicios para obtener más detalles.

#### **Función de identificador de llamadas**

Identifica a quien llama mostrando su número de teléfono. Si el nombre y el número de quien llama están almacenados en el directorio, aparecerá su nombre. Esta es una función que depende del sistema. Comuníquese con su proveedor de servicios para obtener más detalles.

#### **Función de llamada en espera**

Le notifica de una llamada entrante cuando ya está en una llamada con

un tono y mostrando el número de teléfono de quien llama.

1. Para contestar otra llamada cuando esté al teléfono, presione la tecla HABLAR. Esto pone en espera la primera llamada. Para volver a quien llamó primero, vuelva a presionar la tecla HABLAR.

**nota** La llamada en espera es una función que depende del sistema. Comuníquese con su proveedor de servicios para obtener más detalles.

### Ajustar el volumen

1. Durante una llamada, presione la tecla lateral de desplazamiento de volumen hacia arriba o hacia abajo para ajustar el volumen del audífono.

### Realizar una llamada por medio de la lista de contactos

#### Marcación con uno o dos toques

Esta función es ideal para los números marcados con frecuencia,

lo que permite que las entradas en su lista de contactos se puedan marcar desde el teclado con apenas uno o dos toques. Para que la marcación con uno o dos toques funcione adecuadamente, debe estar activada.

#### Marcación con un toque

2-9: mantenga presionado el número de memoria que corresponda durante más de un segundo.

#### Marcación con dos toques

10-99: ingrese el primer dígito y mantenga presionado el segundo dígito por más de un segundo.

#### **nota**

- Si no hay un número de teléfono almacenado en la ubicación ingresada, aparecerá en la pantalla “Marcado rápido vacío”.
- Si la marcación con un solo toque está desactivada: Ingrese el número de la ubicación del marcado rápido y luego presione la tecla HABLAR.

- La ubicación 1 está reservada para el correo de voz. Las ubicaciones 2 a 99 no están asignadas. Para asignar una ubicación de marcado rápido, consulte la página 22.

### Silenciar o activar el sonido de una llamada

1. Durante una llamada, presione la tecla programable izquierda **Silencio**.

- **Silencio (Activar sonido):** Si presiona la tecla Silencio durante una llamada, la persona con la que está hablando no podrá escucharlo ni ningún sonido alrededor de usted. Sin embargo, usted aún podrá escucharla.
- Para desactivar el silencio, presione la tecla programable izquierda **No silencio**.
- El teléfono desactivará automáticamente el modo de silencio en Llamada de emergencia o en el Modo de devolución de la llamada.

**Durante una llamada**, presione la tecla programable derecha “Opciones” para;

- **Memo de voz:** Para grabar un memo de voz durante una llamada.
- **LLAM RCIE:** Para seleccionar un número de teléfono de su Lista de llamadas recientes durante una llamada.
- **Contactos:** Para ver un número de teléfono de su Lista de contactos durante una llamada.
- **Mensajes:** Para enviar un mensaje de texto (SMS) durante una llamada.
- **Bluetooth:** Cuando un usuario esté haciendo una llamada con un teléfono celular TXTM8 3G, puede seleccionar Bluetooth para llamar con el auricular Bluetooth.

### Hacer una llamada de emergencia

La función 911 pone el teléfono en Modo de llamada de emergencia cuando marca el número de

emergencia preprogramado, 911. También funciona en Modo de bloqueo y fuera del área de cobertura.

### 911 en Modo de bloqueo

El servicio de llamadas 911 está disponible incluso en Modo de bloqueo.

1. Escriba "911" y luego presione la tecla HABLAR.
2. La llamada se conecta.
3. Cuando la llamada termina, el teléfono regresa al Modo de bloqueo.

### 911 con cualquier sistema disponible

1. Escriba "911" y luego presione la tecla HABLAR.
2. La llamada se conecta.
3. El teléfono mantiene el Modo de emergencia y puede recibir una llamada entrante desde cualquier sistema disponible. Sin embargo, no puede hacer llamadas mientras

continúe en Modo de devolución de llamada de emergencia.

## Función de memoria

### Guardar un número de teléfono

El directorio del teléfono almacena hasta 1000 entradas.

1. Ingrese el número de teléfono y luego presione la tecla programable izquierda **Guardar**.
2. Seleccione "Nueva entrada" o "Entrada existente".
3. Si se selecciona "Entrada existente", se mostrará su lista de contactos. Seleccione la entrada para agregar el número y luego presione la tecla OK. Seleccione el tipo de teléfono que esté agregando de la lista y luego presione la tecla OK. Si un número de teléfono ya está asignado a la categoría que seleccionó, presione

la tecla OK **Guardar**.

4. Si se selecciona "Nueva entrada", aparece la lista Nueva entrada. Presione la tecla de navegación hacia arriba o hacia abajo para seleccionar el tipo de teléfono que esté añadiendo. Escriba un nombre. Presione la tecla de navegación hacia abajo para ingresar información en otros campos del contacto. Entre los campos se encuentran "Foto", "Nombre", "Móvil", "Casa", "Oficina", "Fax", "Otro número", "E-mail", "Timbre", "Grupo", "Cumpleaños", "Memo". Presione la tecla OK **Guardar**.

### Ingresar letras, números y símbolos

El celular TXTM8 3G tiene un teclado QWERTY completamente funcional que ofrece una experiencia de escritura superior para ingresar datos de manera fácil y cómoda. Consulte las siguientes descripciones de teclas en el diagrama y el párrafo enumerado correspondiente.

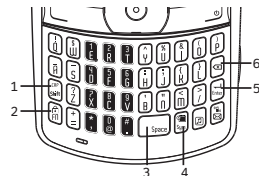

1. Tecla CAP/Shift: Para escribir letras mayúsculas, presione la tecla CAP/Shift y luego presione una o más teclas de letras. Para escribir sólo letras mayúsculas, presione la tecla FN y luego presione la tecla CAP/Shift. El icono CAP aparece en la pantalla. Para volver a escribir letras minúsculas, vuelva a presionar la tecla FN. Para escribir con mayúscula sólo la primera letra de una palabra, simplemente presione la tecla CAP/Shift una vez. De esta manera, la primera letra que escriba será mayúscula y el resto serán letras normales.
2. Tecla FN: Para escribir los caracteres especiales o números que aparecen en las teclas,

presione la tecla FN y luego presione una o más teclas de caracteres especiales o números. Para escribir caracteres o números de manera consecutiva, use el modo de Bloqueo de FN. Para cambiar al modo de Bloqueo de FN, presione la tecla FN dos veces. En este modo solamente puede escribir caracteres especiales o números. Para desactivarlo, vuelva a presionar la tecla FN. Para escribir un carácter especial o número sólo para la primera letra de una palabra, simplemente presione la tecla FN una vez. De esta manera, la primera letra que escriba será un carácter especial o número y el resto serán letras normales.

3. Tecla Space: Presione la tecla Space para insertar un espacio en blanco.
4. Tecla Sym: Presiónela para abrir la lista de símbolos.

5. Tecla Enter: Presione la tecla Enter para insertar un salto de línea.
6. Tecla Borrar: Presione la tecla Borrar para borrar un carácter hacia la izquierda del cursor de texto. mantenga presionada la tecla para borrar la entrada completa.

## Llamadas recientes

### Todas las llamadas

1. Presione la tecla programable izquierda **Menú > LLAM RC IEN > Llam. recientes**. Si el número ya está almacenado en su lista de contactos, sólo aparece el nombre. Si el número no está almacenado, aparece el número.
2. Para ver detalles, presione la tecla OK.

**nota** Cuando la lista Todas las llamadas esté llena (240 registros), la llamada más antigua se eliminará automáticamente de la lista con el registro de la siguiente llamada nueva.

### Llamadas perdidas

1. Presione la tecla programable izquierda **Menú > LLAM RC IEN > Llam. perdidas**. Si el número ya está almacenado en su lista de contactos, sólo aparece el nombre. Si el número no está almacenado, aparece el número de teléfono.
2. Para ver detalles de las llamadas perdidas, presione la tecla OK.

**nota** Cuando la lista de llamadas perdidas esté llena (80 registros), la llamada más antigua se eliminará automáticamente de la lista con el registro de la siguiente nueva llamada perdida.

### Llamadas entrantes

1. Presione la tecla programable izquierda **Menú > LLAM RC IEN > Llam. entrantes**. Si el número ya está almacenado en su lista de contactos, sólo aparece el nombre. Si el número no está almacenado, aparece el número.
2. Para ver detalles de las llamadas entrantes, presione la tecla OK.

**nota** Cuando la lista de llamadas entrantes esté llena (80 registros), la llamada más antigua se eliminará automáticamente de la lista con el registro de la siguiente nueva llamada entrante.

### Llamadas salientes

1. Presione la tecla programable izquierda **Menú > LLAM RC IEN > Llam. salientes**. Si el número ya está almacenado en su lista de contactos, sólo aparece el nombre. Si el número no está almacenado, aparece el número.

2. Para ver detalles de las llamadas salientes, presione la tecla OK.

**nota** Cuando la lista de llamadas salientes esté llena (80 registros), la llamada más antigua se eliminará automáticamente de la lista con el registro de la siguiente nueva llamada saliente.

### Cronómetro de llamadas

Revisa el tiempo de uso y administra sus llamadas dentro del límite de tiempo que estableció. Los 11 cronómetros incluyen (Última llamada, Llamadas salientes, Llamadas entrantes, Llamadas locales, Llamadas roaming, Todas las llamadas, Duración de las llamadas, KB transmitidos, KB recibidos, KB totales, Contador perpetuo de datos, Último restablecimiento):

1. Presione la tecla OK **Menú > LLAMARIEN > Cronómetro de llam.**
2. Para restablecer todos los cronómetros, presione la tecla programable derecha **Res. tdo.**

Se mostrará “¿Desea restablecer todo?” en la pantalla. Seleccione “S” y luego presione la tecla OK.

## Mensajes

### Enviar mensajes de texto

Para enviar un nuevo mensaje de texto:

1. Presione la tecla programable izquierda **Menú > Mensajes > Enviar mensaje.**
2. En “Enviar a”, introduzca el número de teléfono del destinatario.
  - Presione la tecla programable derecha **Opciones.** (Llamadas recientes, Mensajes recientes, Contactos, Listas de grupos)
3. Presione la tecla OK **Mensaje.** En “SMS”, escriba el mensaje.
  - Presione la tecla programable derecha **Opciones.** (Msjs. predeter., Agregar foto, Agregar video, Agregar sonido, Agregar

vCard, Adjuntar contacto, Previsualizar, Guardar borr., Entrega)

4. Presione la tecla OK **Destinatario.** Para enviar el mensaje, presione la tecla programable izquierda **Hablar.**

### Enviar mensaje de foto

Para enviar un nuevo mensaje de foto:

1. Presione la tecla programable izquierda **Menú > Mensajes > Enviar mensaje.**
2. En “Enviar a”, introduzca el número de teléfono del destinatario.
  - Presione la tecla programable derecha **Opciones.** (Llamadas recientes, Mensajes recientes, Contactos, Listas de grupos)
3. Presione la tecla OK **Mensaje.** En “SMS”, escriba el mensaje.
4. Presione la tecla programable derecha **Opciones.** Seleccione “Agregar foto”, “Agregar video”,

“Agregar sonido” o “Agregar vCard”.

5. Desplácese a la carpeta con el contenido deseado y presione la tecla OK.
6. Desplácese hasta la foto, video o sonido deseado y presione la tecla programable derecha **Selecc.**
7. Presione la tecla OK **Destinatario.** En “Enviar a”, introduzca el número de teléfono del destinatario y el asunto.
  - Presione la tecla programable derecha **Opciones.** (Llamadas recientes, Mensajes recientes, Contactos, Listas de grupos)
8. Para enviar el mensaje multimedia, presione la tecla programable izquierda **Enviar.**

### Correo de voz

El correo de voz permite dejar mensajes de voz en su buzón de mensajes de voz y le permite revisar, reproducir y borrar mensajes de

voz siempre que esté en el área de cobertura de la red de su proveedor.

### Llamar al correo de voz

1. Presione la tecla programable izquierda **Menú > Mensajes > Correo de voz > Llamar al correo de voz.**

Para entrar rápidamente al correo de voz, mantenga presionada la tecla 1. Siga las indicaciones de voz.

### Detalles

Ver la información más reciente del correo de voz.

1. Presione la tecla programable izquierda **Menú > Mensajes > Correo de voz > Detalles.**

### Borrar la notificación

Borrar el icono de correo de voz.

1. Presione la tecla programable izquierda **Menú > Mensajes > Correo de voz > Borrar la notificación.**

### Conversaciones

El buzón de entrada administra los mensajes de texto/foto/video recibidos y administra los mensajes enviados.

1. Presione la tecla programable izquierda **Menú > Mensajes > Conversaciones.**
2. Para borrar un mensaje, presione la tecla programable derecha Opciones y seleccione Borrar, luego seleccione “Sí” y presione la tecla OK. Para borrar todos los mensajes, presione la tecla programable derecha Opciones y seleccione Borrar todo, luego seleccione “Sí” y presione la tecla OK.
3. Para mostrar un mensaje, desplácese hasta el mensaje y presione la tecla OK. Se muestra el mensaje en la pantalla. Presione la tecla programable derecha **Opciones** para enviar el mensaje seleccionado.

- Presione la tecla programable derecha **Opciones.** (Editar, Volver a intentar envío, Mostrar contacto, Enviar mensaje, Borrar, Reenviar, Borrar todo)

### Borradores

La carpeta Borradores contiene mensajes que aún no están listos para enviarse. Si una llamada de voz u otro evento lo interrumpe al escribir el mensaje, el texto de la composición actual se guarda automáticamente en la carpeta de borradores.

1. Presione la tecla programable izquierda **Menú > Mensajes > Borradores.**
2. Seleccione un mensaje y luego presione la tecla OK.
  - Presione la tecla programable derecha **Opciones.** (Editar/Enviar, Avanzar, Guardar Contacto, Verificación múltiple, Borrar todo)

3. Para editar el mensaje. Presione la tecla programable derecha **Opciones.** Seleccione “Editar/Enviar”. Edite el mensaje.
4. En “Enviar a”, introduzca el número de teléfono del destinatario.
5. Presione la tecla OK **Mensaje.** En “SMS”, escriba el mensaje.
6. Presione la tecla OK **Destinatario.** Para enviar el mensaje, presione la tecla programable izquierda **Hablar.**

### Configuración

1. Presione la tecla programable izquierda **Menú > Mensajes > CONFIG.**
  - Modo de entrada: Para configurar un modo de entrada. Seleccione “Abc”, “ABC” o “Bloqueo de función”.
  - Notificación: Para establecer una notificación. Seleccione “Mensaje e icono” o “Sólo icono”.

- Recordar mensaje: Para establecer un recordatorio de mensaje. Seleccione “Apagado” o “1 Minuto”.
- Autoguardar: Para guardar automáticamente un mensaje luego de enviarlo, seleccione “Autoguardar”, “Indicaciones” o “No guardar”.
- Borrado autom.: Borra automáticamente los mensajes del buzón de entrada cuando llegan mensajes nuevos. Seleccione “Encendido” o “Apagado”. Se borrará automáticamente el mensaje más antiguo del buzón de entrada cuando este se llene.
- Vista automática: Para establecer la Vista automática. Seleccione “Encendido” o “Apagado”.
- Recuperación automática: Para establecer la Recuperación automática. Seleccione “Automático” o “Manual”.
- N. dev. Llamada: Le permite introducir un número específico

- para devolución de llamada. Los números para devolución de llamada se usan en mensajes de texto para que quien llama sepa cómo volver a comunicarse con usted. Seleccione “Ninguno”, “MDN” o “Personalizar”.
- N° correo de voz: Para establecer su número de correo de voz. (La configuración predeterminada es \*99)
  - Firma: Para crear una firma que se pueda introducir automáticamente al final de un mensaje de texto. Seleccione “Ninguno” o “Personalizar”. Si selecciona “Personalizar”, aparece la pantalla para introducir una firma.
  - Recibo Msj.: Para establecer Recibo Msj. Seleccione “Encendido” o “Apagado”.
  - Msjs. predeter.: Se muestran los mensajes predeterminados en la pantalla.
2. Presione la tecla OK para guardar la configuración.

## E-mail

### E-mail móvil

Acceda a las cuentas POP3 de e-mail con E-mail móvil. Consulte a su proveedor de servicios para obtener detalles, como los costos de servicio relacionados.

## Contactos

### My Backup

La aplicación My Backup hará una copia de respaldo de su lista de contactos, realizará actualizaciones en forma periódica y bajará los contactos. Consulte a su proveedor de servicios para obtener detalles, como los costos de servicio relacionados.

### Lista de contactos

Recupera una entrada por nombre y llama al número primario simplemente presionando la tecla Hablar. Puede revisar todas las

entradas almacenadas en su lista de contactos o buscar una entrada de manera rápida simplemente ingresando un nombre o una secuencia de caracteres relacionada.

1. Presione la tecla programable izquierda **Menú > Contactos > Lista de contacto.**
2. Los nombres de su lista de contactos se muestran en orden alfabético.
3. Ingrese un nombre o una secuencia de caracteres relacionada, o desplácese por la lista presionando la tecla de navegación hacia arriba o hacia abajo.

**nota** Al seleccionar My Backup se iniciará esta aplicación previamente cargada en juegos y aplicaciones.

### Agregar nueva entrada

Para agregar una nueva entrada:

1. Presione la tecla programable izquierda **Menú > Contactos >**

## Agregar nueva entrada.

2. Complete todos los campos a medida que se seleccionan. Presione la tecla de navegación hacia arriba o hacia abajo para seleccionar un campo.

- Campos del directorio telefónico: Foto, Nombre, Número de teléfono (Móvil, Casa, Oficina, Fax, Otro número), E-mail, Timbre, Grupo (No asignado, Familia, Amigos, Trabajo), Cumpleaños, Memo

**note** Consulte la página 15 para obtener información más detallada acerca de cómo guardar un número.

## Marcado rápido

En modo inactivo, se pueden hacer llamadas a números almacenados en el marcado rápido presionando y sosteniendo el número de ubicación en la memoria en el teclado. Si el número de la ubicación es de dos dígitos, presione el primer número y luego mantenga presionado el segundo.

**nota** El marcado rápido debe estar activado.

1. Presione la tecla programable izquierda **Menú > Contactos > Marcado rápido**.
2. Para asignar un número de teléfono a una ubicación de marcado rápido, seleccione la ubicación de marcado rápido y luego presione la tecla OK **Asignar**. Desplácese al número de contacto deseado y presione la tecla OK **Asignar**.

- Presione la tecla programable derecha **Opciones**. (Msj., Prefijar, Borrar)

**nota** La opción “Prefijar” permite agregar números adicionales antes del número de teléfono del contacto al cual está llamando. Puede prefijar el número de marcación internacional, código de área o número de tarjeta de llamada antes del número de teléfono que desee marcar.

- Se muestra “Vacía” si la ubicación está disponible.
  - La ubicación 1 está reservada para el correo de voz.
3. Desplácese hasta el contacto de la lista.
  4. Si existe más de un número para ese contacto, presione la tecla de navegación a la izquierda o a la derecha para seleccionar el número de teléfono para esa ubicación de marcado rápido. El número de marcado rápido asignado se muestra a la derecha del contacto en la lista de contactos.

## Grupo

Le permite clasificar las entradas de números de teléfono en grupos. Entre los grupos existentes se encuentran Sin grupo, Familiares, Amigos y Trabajo.

Agregar nuevo grupo

1. Presione la tecla programable izquierda **Menú > Contactos > Grupo**.
2. Presione la tecla programable izquierda **Agregar** para agregar un nuevo nombre de grupo.
3. Ingrese un nuevo nombre de grupo.
4. Para guardarlo, presione la tecla OK **OK**.
  - Presione la tecla programable derecha **Opciones**. (Timbre, Agregar miembro, Cambiar nombre, Borrar grupo)

Cambiar el nombre del grupo

1. Presione la tecla programable izquierda **Menú > Contactos > Grupo**.
2. Seleccione un nombre de grupo existente. Sólo puede cambiar el nombre de los grupos que usted haya creado.

3. Presione la tecla programable derecha **Opciones**, luego desplácese a “Cambiar nombre” y presione la tecla OK.
4. Ingrese un nuevo nombre de grupo.
5. Presione la tecla OK **OK** para guardar la configuración.

### Números de servicio

Su lista de contacto está preprogramada con números de contacto para diversos servicios.

1. Presione la tecla programable izquierda **Menú > Contactos > Números de servicio**.
2. Seleccione el número (Info “411” / Serv al cl “611” / Aten al cl “\*611” / \*Pago “\*729”) y luego presione la tecla OK.
3. Presione la tecla Hablar para llamar.

### Mi número de teléfono

Muestra su número de teléfono.

1. Presione la tecla programable izquierda **Menú > Contactos > Mi N° de teléfono**.
2. Aparece su número de teléfono.

## Explorador

Para entrar al explorador:

1. Presione la tecla programable izquierda **Menú > Explorador**.

### Opción del menú del explorador (tecla programable derecha)

1. Ir a (seleccionar)
  - Ir al inicio: Seleccionar esta opción mostrará la página de inicio del explorador.
  - Ir a la URL: Seleccionar esta opción permite al usuario ingresar una URL e ir directamente a la ubicación de dicho sitio.
  - Atrás: Seleccionar esta opción dirige el explorador para que retroceda una página.
  - Avanzar: Seleccionar esta opción

dirige el explorador para que avance una página. Esto sólo está disponible si el usuario ha navegado hacia atrás.

- Recargar: Seleccionar esta opción volverá a cargar la página actual.
2. Historial: muestra un historial de las páginas Web visitadas.
  3. Marcadores: el usuario puede guardar y administrar sus páginas Web favoritas.
  4. Guardar elemento: guarda archivos de elementos de las páginas Web (imagen, audio).
  5. Vínculos de noticias: guarda vínculos RSS.
  6. Herramientas
    - Buscar página: Buscar contenido en la página actual.
    - Información de la página: Muestra información acerca de la página Web actual.
    - Información del explorador: Muestra información acerca del explorador.

### 7. Pantalla

- Pantalla optimizada: Optimiza la visualización de la página Web al tamaño de la pantalla.
  - Zoom: Aumenta o disminuye la página Web actual.
  - Mapa de la página: Muestra la posición relativa de la vista actual en la página Web completa.
8. Configuración: administrar el tamaño de letra, codificación de caracteres, cookies, caché y más.
  9. Copiar: copia texto de la vista actual y permite pegarlo en los cuadros de entrada.

# Juegos y aplicaciones

Para acceder a juegos y aplicaciones (nota: descargar juegos y aplicaciones tienen un costo adicional):

1. Presione la tecla programable izquierda **Menú** > **JUEG/APLIC.**
2. Para buscar y comprar nuevos juegos y aplicaciones, seleccione Carro de compras. Explore el catálogo y presione la tecla OK para seleccionar una aplicación y plan de precios. Siga luego las indicaciones para descargar la aplicación. Repita el procedimiento para cada aplicación adicional.
3. Para salir de "JUEG/APLIC", presione la tecla TERMINAR.

# Multimedia

## Cámara

### Tomar una foto

1. Presione la tecla programable izquierda **Menú** > **Multimedia** > **Cámara** o presione la tecla lateral de cámara.
2. Apunte el lente de la cámara hacia su objetivo. Puede revisar el marco de la foto en la pantalla.
  - Zoom - Presione la tecla de navegación hacia arriba o hacia abajo (no se puede hacer zoom con un resolución de 1600x1200).
3. Al presionar la tecla programable derecha **Opciones**, puede elegir entre lo siguientes:
  - Modo: Cámara, Video
  - Resolución: 1600 x 1200, 1280 x 960, 640 x 480, 320 x 240
  - Temporizador automático: Apagado, 2 segundos, 5 segundos, 10 segundos

- Espejo: Normal, Vertical, Horizontal
- Calidad: Economía, Normal, Fino
- Balance de blancos: Automático, Soleado, Nublado, Fluorescente, Incandescente
- Efecto de imagen: Apagado, Gris, Negativo, Sepia
- Marco divertido: Apagado, Imagen1, Imagen2, Imagen3, Imagen4, Imagen5, Imagen6, Imagen7, Imagen8, Imagen9
- Configuración y Ayuda: Configuración, Reinicio, Ayuda

**nota** Para ver las imágenes capturadas, presione la tecla programable izquierda **Fotos**.

4. Presione la tecla lateral de cámara o la tecla OK para tomar la foto.
5. La foto se guardará automáticamente.

## Videograbadora

1. Presione la tecla programable izquierda **Menú** > **Multimedia** > **Videograbadora**.

2. Apunte el lente de la cámara hacia su objetivo. Puede revisar el marco del video en la pantalla.
  - Zoom - Presione la tecla de navegación hacia arriba o hacia abajo.
3. Al presionar la tecla programable derecha **Opciones**, puede elegir entre lo siguientes:
  - Modo: Cámara, Video
  - Resolución: 320 x 240, 176 x 144
  - Temporizador automático: Apagado
  - Espejo: Normal, Vertical, Horizontal
  - Calidad: Economía, Normal, Fino
  - Balance de blancos: Automático, Soleado, Nublado, Fluorescente, Incandescente
  - Efecto de imagen: Apagado, Gris, Negativo, Sepia
  - Configuración y Ayuda: Configuración, Reinicio, Ayuda
4. Presione la tecla OK **Grabar** o la tecla lateral de la cámara para tomar el video.

5. Para detener la grabación, presione la tecla **OK Detener** o la tecla lateral de la cámara.
6. El video se guardará automáticamente.

### Mis fotos

En Mis imágenes, puede ver todas las fotos que ha tomado.

1. Presione la tecla programable izquierda **Menú > Multimedia > Mis fotos**.
2. Presione la tecla de navegación hacia arriba, hacia abajo, a la izquierda o a la derecha para seleccionar las imágenes deseadas y luego presione la tecla programable derecha **Opciones**.
3. Seleccione una de las siguientes opciones:
  - Obt nvo: Para obtener fondos y/o protectores de pantalla nuevos.
  - Establecer como: Asigna la imagen como fondo a un contacto, pantalla principal o

pantalla frontal. (Contactos, Fondo, Llamadas entrantes)

- Borrar: Para borrar una foto almacenada en el teléfono.
  - Bloquear: Permite bloquear la foto seleccionada.
  - Proteger: Permite proteger la foto seleccionada.
  - Cambiar nombre: Permite cambiar el nombre de la foto seleccionada.
  - Comprobación múltiple: Permite seleccionar varias fotos.
  - Borrar todo: Para borrar todas las fotos del teléfono.
  - Tipo de vista: Seleccione el estilo de Icono o de Lista.
  - Información de foto: Muestra información acerca de la foto seleccionada.
4. Para enviar la foto a través de un mensaje, presione la tecla programable izquierda **Hablar**.

**nota** Consulte la página 18 para obtener información más detallada acerca de cómo enviar mensajes de foto.

### Mis videos

En mis videos, puede ver todas los videos que ha tomado.

1. Presione la tecla programable izquierda **Menú > Multimedia > Mis videos**.
2. Presione la tecla de navegación hacia arriba, hacia abajo, a la izquierda o a la derecha para seleccionar los videos que desea y luego presione la tecla programable derecha **Opciones**.
3. Seleccione una de las siguientes opciones:
  - Obt nvo: Para obtener fondos y/o protectores de pantalla nuevos.
  - Borrar: Para borrar un video almacenado en el teléfono.
  - Bloquear: Permite bloquear el video seleccionado.
  - Proteger: Permite proteger el video seleccionado.
  - Cambiar nombre: Permite cambiar el nombre del video seleccionado.
  - Comprobación múltiple: Permite

seleccionar varios videos.

- Borrar todo: Para borrar todos los videos del teléfono.
  - Tipo de vista: Seleccione el estilo de Icono o de Lista.
  - Información del video: Muestra información acerca del video seleccionado.
4. Para enviar el video a través de un mensaje, presione la tecla programable izquierda **Hablar**.

### Mis sonidos

Permite grabar un mensaje de recordatorio que puede durar hasta cuatro minutos.

1. Presione la tecla programable izquierda **Menú > Multimedia > Mis sonidos**.
2. Para grabar un mensaje de voz, presione la tecla programable izquierda "Grabar".
3. Para comenzar a grabar, presione la tecla **OK en rojo**. Para detener la grabación y guardar, presione la tecla **OK**.

4. Ingrese un nombre o presione la tecla OK para guardar el sonido.

- Presione la tecla programable derecha **Opciones**. (Grabar, Establecer como, Borrar, Proteger, Cambiar nombre, Comprobación múltiple, Borrar todo, Información de sonido)

### Mis timbres

Este menú muestra la lista de tonos descargados.

1. Presione la tecla programable izquierda **Menú > Multimedia > Mis timbres**.
2. Desplácese a través de los tonos descargados para reproducir el tono que desee.
  - Obt nvo: Para obtener nuevos timbres.

**nota** Las descargas tienen un costo adicional.

## Música

### Reproductor de música

Para acceder al reproductor de música.

1. Presione la tecla programable izquierda **Menú > Música > Reproductor de música** o presione la tecla de música.
2. En la pantalla aparece la Biblioteca de música.

#### nota

- Tecla de navegación hacia arriba: Para reproducir las canciones en orden aleatorio.
- Tecla de navegación hacia abajo: Para volver a reproducir la canción.
- Tecla de navegación hacia la izquierda: Para volver a comenzar la canción.
- Tecla de navegación hacia la derecha: Para pasar a la siguiente canción.

3. Al presionar la tecla programable derecha **Opciones**, puede elegir entre lo siguientes:

- Minimizar: Para minimizar el reproductor de música.
- Ecualizador: Normal, Rock, Jazz, Clásica, Pop, En vivo, Bajos
- Tema del reproductor: Tema 1, Tema 2, Tema 3
- Información de la canción: Para ver información detallada - Nombre del archivo, Título, Artista, Álbum, Género, Tamaño del archivo

4. Presione la tecla OK para poner en pausa o reproducir la canción.
  - Lista de reproducción - Presione la tecla programable izquierda.

### Archivos de música

Para acceder a los archivos de música.

1. Presione la tecla programable izquierda **Menú > Música > Archivos de música**.

2. En la pantalla aparecen todas las canciones.

3. Presione la tecla OK para poner en pausa o reproducir la canción.

### Mis listas

Para acceder a las listas de música.

1. Presione la tecla programable izquierda **Menú > Música > Mis listas**.
2. En la pantalla aparecen las listas de música.
3. Presione la tecla programable izquierda **Agregar nueva**, para obtener música nueva.
4. Presione la tecla OK para poner en pausa o reproducir la canción.

# Herramientas

## Servicio de voz

### Comando de voz

Para usar el comando de voz:

1. Presione la tecla programable izquierda **Menú > Herramientas > Servicio de voz > Comandos de voz.**
  - Llamar <nombre o N°>: Utilice el comando Llamar para marcar por voz un nombre de su lista de contactos o un número de teléfono. Al marcar un número, pronuncie cada dígito, pero no haga pausas notorias entre dígito y dígito.
  - Buscar <Nombre>: Utilice el comando Buscar para recuperar y mostrar información de cualquier nombre almacenado en su lista de contactos.
  - Verificar<opción>: El comando Verificar le permite revisar la información del estado de su

teléfono. (Estado, Fuerza de la señal, Batería). Puede decir “Verificar” o “Verificar estado” para ver y oír toda la información de estado.

- Presione la tecla programable izquierda **Tutorial**. Aparece información sobre el menú de Comandos de voz. Para regresar a la página anterior, presione la tecla programable izquierda **Omitir**.
- Presione la tecla programable derecha **CONFIG**. (Confirmación, Adaptación, Modos de audio, Acerca de)

### nota

- Comandos de voz: para usar un comando de voz, mantenga presionada la tecla del altavoz durante tres segundos. Para salir de Comando de voz, presione la tecla **TERMINAR**.
- Altavoz: para usar el altavoz, presione y suelte la tecla del altavoz. Se muestra el icono del

Altavoz en el área de indicadores. Para salir del modo altavoz, presione y suelte la tecla del altavoz.

### Configuración de comandos voz

1. Presione la tecla programable izquierda **Menú > Tools > Servicio de voz > Conf. comando voz.**
  - Confirmación: Puede controlar cuándo el sistema le pide que confirme un nombre o un número.
  - Adaptación: Puede adaptar el sistema a su voz para obtener una óptima precisión de reconocimiento. Durante la adaptación, el sistema le indicará que diga una serie de frases cortas. Si necesita borrar los datos de adaptación y ajustar el sistema como viene de fábrica, seleccione Res. voz.
  - Modos de audio: Puede controlar el nivel de guías de audio suministradas por el sistema. En el modo de pregunta

(predeterminado), el sistema pide la información requerida. En el modo de lectura, el sistema pide la información requerida y luego lee el contenido de la pantalla. En el modo experto, las guías de audio se ofrecen únicamente con tonos.

- Acerca de: Muestra información acerca del comando de voz Nuance.

### Agenda

Establece un evento y se lo recuerda.

### Agregar nuevo evento

1. Presione la tecla programable izquierda **Menú > Herramientas > Agenda.**
2. Presione la tecla de navegación para elegir una fecha en el calendario y luego presione la tecla programable izquierda **Agregar.**

3. Se mostrará la pantalla “Agregar nuevo”.

- Título: Ingrese el nombre del evento.
- Fecha: Puede editar la fecha de inicio del evento.
- Hora de inicio: Ingrese la hora de inicio. Presione la tecla programable izquierda para **am** o **pm**.
- Hora de finalización: Ingrese la hora de finalización. Presione la tecla programable izquierda para **am** o **pm**.
- Contenido: Ingrese cualquier anotación sobre el evento.
- Repetir: presione la tecla de navegación hacia la izquierda o la derecha para seleccionar “Ninguno”, “Diariamente”, “Semanal”, “Mensual” o “Anual”.
- Duración: Puede editar la duración del evento.
- Aviso: Ingrese cuándo debe sonar la alerta para el evento (A tiempo, 10 minutos antes, 20

minutos antes, 1 hora antes, un día antes, apagado).

- Tipo de timbre: Presione la tecla programable derecha **Lista** para seleccionar un timbre para el evento. Presione la tecla OK cuando haya seleccionado el timbre.

4. Presione la tecla OK **Guardar** para guardar el evento o la tecla Atrás para regresar al calendario.
5. La fecha del evento se marcará en su calendario.

#### Ver eventos agregados

1. Presione la tecla programable izquierda **Menú** > **Herramientas** > **Agenda**.
2. Desplácese hasta una fecha en el calendario y presione la tecla OK para ver el evento para ese día.
3. Presione la tecla OK **Ver** para ver los detalles de ese evento.
  - Presione la tecla programable derecha **Opciones**. (Agregar

nuevo, Ir a fecha, Borrar Entradas anteriores, Borrar entrada, Borrar todas las entradas)

Presione la tecla programable izquierda **Editar** para editar el evento y luego presione la tecla OK **Guardar** para guardar el evento.

#### nota

- Agenda/Calendario: para acceder rápidamente a la agenda o calendario, presione la tecla Calendario. Para desplazarse por la agenda o el calendario, presione la tecla de navegación hacia arriba, hacia abajo, a la izquierda o a la derecha hasta una fecha específica. Presione la tecla OK para seleccionar esa fecha e introduzca los eventos.

#### Alarma

1. Presione la tecla programable izquierda **Menú** > **Herramientas** > **Alarma**.

2. Presione la tecla OK o la tecla programable izquierda **Agregar**. Para editar una alarma existente, seleccione el nombre de esa alarma. Presione la tecla OK **Editar**.

3. Para guardar una configuración de alarma, presione la tecla OK **Guardar**.

- Establecer: Presione la tecla de navegación a la izquierda o a la derecha para seleccionar la alarma como “Encendida” o “Apagada”.
- Hora: Utilice el teclado para fijar la hora de la alarma y luego la tecla programable izquierda para seleccionar **am** o **pm**.
- Repetir: presione la tecla de navegación hacia la izquierda o la derecha para seleccionar “Diariamente”, “Una vez”, “Días hábiles” o “Fin de semana”.
- Postergar: Presione la tecla de navegación a la izquierda o a la derecha para seleccionar “5

min”, “10 min”, “15 min”, “20 min” o “Apagado”.

- Tipo de timbre: Presione la tecla derecha **Lista** para seleccionar un timbre para el sonido de la alarma. Presione la tecla OK cuando haya seleccionado el timbre.

### Bloc de notas

Su teléfono incluye un bloc de notas interno que se puede usar para escribir y almacenar recordatorios y memos.

### Agregar nuevo memo

Para escribir un memo:

1. Presione la tecla programable izquierda **Menú > Herramientas > Bloc de notas**.
2. Para agregar un nuevo memo, presione la tecla programable izquierda **Agregar**. Escriba un nuevo memo de texto.
3. Para guardar un memo, presione la tecla OK **Guardar**.

### Ver el memo

Para ver un memo guardado:

1. Presione la tecla programable izquierda **Menú > Herramientas > Bloc de notas**. Desplácese al memo y presione la tecla OK. Presione la tecla programable derecha **Borrar** para borrar el memo o presione la tecla programable izquierda **Editar** para editar el texto, y luego presione la tecla OK **Guardar** para guardar los cambios.

### Calculadora

Para usar la calculadora:

1. Presione la tecla programable izquierda **Menú > Herramientas > Calculadora**.
2. Para restablecer, presione la tecla programable izquierda **Borrar**.

### Hora mundial

Para usar la Hora mundial:

1. Presione la tecla programable

izquierda **Menú > Herramientas > Hora mundial**. El mapa del mundo aparece con la ciudad, fecha y hora. Presione la tecla de navegación a la izquierda o a la derecha para seleccionar otra ciudad.

- DST: Al presionar la tecla programable derecha **DST** se especifica si la hora actual del lugar seleccionado se ajusta al horario de verano.
- Dual: Presione la tecla programable izquierda **Dual** para establecer una hora dual. Para mostrar, la función de Reloj dual debe estar activada. Consulte la página 38.

### Calculadora de propinas

Para usar la Calculadora de propinas:

1. Presione la tecla programable izquierda **Menú > Herramientas > Calc propinas**.
2. Ingrese la cantidad de su “Factura”.

- Presione la tecla programable izquierda **Punto(.)** para introducir un punto decimal.

3. Ingrese la “Tasa” porcentual.

4. Ingrese la “cantidad de personas”. Presione la tecla OK para calcular el resultado.

- Presione la tecla programable derecha **Borrar**.

### Cronómetro

Para usar el cronómetro:

1. Presione la tecla programable izquierda **Menú > Herramientas > Cronómetro**.
2. Presione la tecla OK **Iniciar** para iniciar el cronómetro.
3. Presione la tecla OK **Vuelta** para guardar el tiempo de la vuelta y comenzar a contar la siguiente. Se pueden guardar hasta 99 vueltas.
4. Presione la tecla programable derecha **Detener** para detener el cronómetro.

5. Presione la tecla OK **Restablecer** para restablecer el cronómetro.

### Temporizador cuenta regresiva

Para acceder al temporizador de cuenta regresiva:

1. Presione la tecla programable izquierda **Menú > Herramientas > Temporizador cuenta regresiva.**
2. Ingrese el tiempo de la cuenta regresiva. Presione la tecla OK **Iniciar.**

### Convertidor de unidades

Para usar el convertidor de unidades:

1. Presione la tecla programable izquierda **Menú > Herramientas > Convertidor de unidades.**
2. Seleccione el tipo de medida deseado y luego presione la tecla OK. (Longitud, Peso, Volumen, Área, Temperatura, Velocidad, Monedas)

## Bluetooth

### Bluetooth

Con tecnología Bluetooth inalámbrica, usted puede conectar el teléfono en forma inalámbrica a otros dispositivos Bluetooth, hablar con las manos libres o controlar el teléfono de manera remota. La tecnología Bluetooth permite conexiones inalámbricas gratuitas entre todos dispositivos compatibles dentro de un rango de 30 pies. Debido a que los dispositivos se comunican por medio de ondas de radio, no necesitan ser visibles entre sí.

### Encendido/Apagado de Bluetooth.

Para cambiar entre encendido y apagado de Bluetooth®.

1. Presione la tecla programable izquierda **Menú > Bluetooth > Bluetooth.**
2. Presione la tecla programable izquierda **Activar.**

**nota** Cuando Bluetooth está encendido, aparece un icono de Bluetooth en la barra de estado de la pantalla. El icono gris indica que Bluetooth está encendido pero no hay dispositivos Bluetooth conectados al teléfono. El icono azul indica que Bluetooth está encendido y que un dispositivo Bluetooth está conectado al teléfono.

### Dispositivo nuevo

La sincronización es el proceso que permite que un teléfono localice, establezca y registre una conexión de uno a uno con el dispositivo objetivo.

1. Presione la tecla programable izquierda **Menú > Bluetooth > Bluetooth > Agregar nuevos dispositivos.**
2. Aparecerá "Ponga el dispositivo al que se conectará en modo detectable". Presione la tecla OK.
3. Presione la tecla programable derecha **Info.**

4. El teléfono activará automáticamente la funcionalidad de Bluetooth y buscará dispositivos compatibles cercanos.
5. Los dispositivos encontrados aparecerán en la lista "Agregar nuevo". Presione la tecla de navegación hacia arriba o hacia abajo para seleccionar un dispositivo y presione la tecla OK **Sincronizar.**
6. Es posible que el teléfono le solicite la contraseña. Consulte las instrucciones del accesorio Bluetooth® (se vende por separado) para conocer la contraseña correcta (generalmente "0000", 4 ceros). Ingrese la contraseña y luego presione la tecla OK.
7. Una vez que la sincronización esté completa, el dispositivo aparece en Mis dispositivos. Si el dispositivo está conectado, aparece un icono de flecha circular a la derecha del dispositivo Bluetooth.

Si un dispositivo Bluetooth no está conectado, desplácese al dispositivo y presione la tecla OK.

#### **nota**

- En la lista Mi dispositivo, para desconectar, presione “Desconectado”. Para conectarse de nuevo, vuelva a presionar la tecla OK.
- Cuando se conecte un dispositivo de audio, puede seleccionar otro dispositivo y la conexión se transfiere automáticamente de ese dispositivo de audio al otro.
- Si se muestran varios dispositivos, seleccione aquel al que desee conectarse.

## Configuración

Para cambiar la configuración del Bluetooth:

1. Presione la tecla programable izquierda **Menú > Bluetooth > Bluetooth.**
2. Presione la tecla programable derecha **Opciones.**

- Nombre: Para cambiar el nombre Bluetooth® del teléfono.
  - Visibilidad: Para seleccionar Mostrar a todos u Ocultar.
  - Servicio técnico: Para ver descripciones breves de los Servicios admitidos por el teléfono: Presione la tecla de navegación hacia arriba o hacia abajo para seleccionar uno de los siguientes Servicios, luego presione la tecla OK. (Auricular/Manos libres/Estéreo/Objeto push/Transferencia de archivo)
  - Información: Muestra la información de Bluetooth (Nombre, Tipo, Estado, Dirección):
3. Presione la tecla OK.

# Configuración

## Pantalla

### Estilo de menú

Para seleccionar la apariencia del menú en su teléfono:

1. Presione la tecla programable izquierda **Menú > CONFIG. > Pantalla > Estilo de menú.**
2. Seleccione “Icon. brill.”, “Ic. oscuro” o “Lista”.
3. Presione la tecla OK para guardar la configuración.

### Fondo

1. Presione la tecla programable izquierda **Menú > CONFIG. > Pantalla > Fondo.**
2. Seleccione “Imágenes predeter.” o “Mis imágenes”.
3. Presione la tecla de navegación para desplazarse a través de las imágenes.

4. Presione la tecla OK **Ver** para ver la imagen en pantalla completa. Presione la tecla programable derecha **Seleccionar** para guardar la imagen como fondo.

### Color de tema

1. Presione la tecla programable izquierda **Menú > CONFIG. > Pantalla > Color de tema.**
2. Seleccione “Verde”, “Dorado”, “Rojo”, “Rosa”, “Naranja”, “Verde azulado”, “Celeste”, “Azul”, “Malva” or “Morado”.
3. Presione la tecla OK para guardar la configuración.

### Formato del reloj

1. Presione la tecla programable izquierda **Menú > CONFIG. > Pantalla > Formato del reloj.**
  - “Reloj digital”, “Reloj analógico”, “Reloj dual”, “Reloj de calendario” o “Reloj pequeño”.
2. Presione la tecla OK para guardar la configuración.

## Llamadas entrantes

1. Presione la tecla programable izquierda **Menú > CONFIG. > Pantalla > Llam. entrantes.**
2. Seleccione “Imágenes predeter.” o “Mis imágenes”.
3. Presione la tecla de navegación para desplazarse a través de las imágenes.
4. Presione la tecla OK **Ver** para ver la imagen en pantalla completa. Presione la tecla programable derecha **Seleccionar** para guardar la imagen en sus imágenes.

## Mensaje publicitario

1. Presione la tecla programable izquierda **Menú > CONFIG. > Pantalla > Mensaje publicitario.**
2. Seleccione “Encendido” o “Apagado”.

**nota** Para editar el mensaje publicitario, actívelo, desplácese hacia abajo hasta la barra de texto e ingrese el texto deseado.

3. Presione la tecla OK para guardar la configuración.

## Luz de fondo

1. Presione la tecla programable izquierda **Menú > CONFIG. > Pantalla > Luz de fondo.**
  - Pantalla: 7 segundos, 15 segundos, 30 segundos, Siempre encendido, Siempre apagado
  - Teclado: 7 segundos, 15 segundos, 30 segundos, Siempre encendido, Siempre apagado
  - Cargar: 7 segundos, 15 segundos, 30 segundos, Siempre encendido, Siempre apagado

2. Presione la tecla OK para guardar la configuración.

## Brillo

1. Presione la tecla programable izquierda **Menú > CONFIG. > Pantalla > Brillo.**

2. Seleccione una configuración presionando la tecla de navegación a la izquierda o a la derecha.
3. Presione la tecla OK para guardar la configuración.

## Sonidos

### Timbres

1. Presione la tecla programable izquierda **Menú > CONFIG. > Sonidos > Timbres.**
2. Seleccione “Llam. entrantes”, “Mensajes” o “Correo de voz”.
3. Presione la tecla OK para guardar la configuración.

### Volumen

1. Presione la tecla programable izquierda **Menú > CONFIG. > Sonidos > Volumen.**
  - Voz: Para ajustar el volumen del auricular, del audífono o del altavoz.
  - Timbre: Para ajustar el volumen

del timbre.

- Alerta: Para ajustar el volumen de los mensajes o las alarmas y la agenda.
  - Tono de tecla: Para ajustar el volumen del tono de las teclas.
2. Seleccione una configuración presionando la tecla de navegación a la izquierda o a la derecha.

**nota** Presione la tecla programable izquierda **Vibrar** para que vibre siempre.

3. Presione la tecla OK para guardar la configuración.

## Alertas

1. Presione la tecla programable izquierda **Menú > CONFIG. > Sonidos > Alertas.**
  - Bips al minuto: Suena una alerta por cada minuto durante una llamada.

- Roaming: Suena una alerta al abandonar un área de cobertura y entrar a un área de cobertura de roaming.
  - Conexión de llamada: Notifica que la llamada se ha realizado con éxito.
  - Encendido: Para configurar el teléfono para que emita un tono cuando se encienda o se apague.
  - Área de cobertura: para configurar el teléfono para que emita un sonido cuando esté en el Área de cobertura.
2. Seleccione “Encendido” o “Apagado”.
  3. Presione la tecla OK para guardar la configuración.

#### Durac. de tono

1. Presione la tecla programable izquierda **Menú > CONFIG. > Sonidos > Durac. de tono.**
2. Seleccione “Corto” o “Largo”.

3. Presione la tecla OK para guardar la configuración.

#### Llamar

1. Presione la tecla programable izquierda **Menú > CONFIG. > Llamar**

#### Encontrar contacto

Esta función hará coincidir el número marcado abreviado con una entrada de la lista de contactos de su teléfono. Luego de marcar siete dígitos, el teléfono mostrará contactos con la misma secuencia de números. Utilice la tecla de navegación hacia arriba o hacia abajo para desplazarse hasta el contacto deseado.

1. Seleccione “Encendido” o “Apagado”.
2. Presione la tecla OK para guardar la configuración.

#### Contestar llamadas

Para seleccionar el modo de contestar:

1. Seleccione “Sólo tecla Hablar” o “Cualquier tecla”.
2. Presione la tecla OK para guardar la configuración.

#### Reintento automático

Vuelve a marcar automáticamente un número hasta cinco veces a intervalos de tiempo previamente establecidos.

1. Seleccione “Encendido” o “Apagado”.
2. Presione la tecla OK para guardar la configuración.

#### Modo TTY

Su teléfono puede funcionar con un dispositivo de TTY (teletipo) en modos digitales. Esta función depende del sistema y podría no estar disponible en todas las áreas.

1. Seleccione “TTY completo”, “TTY+Hablar”, “TTY+Escuchar” o “TTY apagado”.

2. Presione la tecla OK para guardar la configuración.

**nota** Presione la tecla programable izquierda **Info**.

#### Alerta de llam. perdidas

Para seleccionar el modo de contestar:

1. Seleccione “Encendido” o “Apagado”.
2. Presione la tecla OK para guardar la configuración.

#### Marcado rápido

Para seleccionar un modo de marcado rápido:

1. Seleccione “Encendido” o “Apagado”.
2. Presione la tecla OK para guardar la configuración.

## Seguridad

Evita el uso no autorizado de su teléfono. Se puede restringir lo siguiente:

### Bloqueo del teléfono

Evita que el teléfono sea usado sin ingresar la contraseña primero.

1. Presione la tecla programable izquierda **Menú > CONFIG. > Seguridad >** Ingrese su contraseña. > **Bloquear teléf.**

**nota** El código de bloqueo predeterminado son los últimos cuatro dígitos de su número de teléfono.

2. Seleccione “Bloquear ahora”, “Desbloquear” o “Al encender”.
3. Presione la tecla OK para guardar la configuración.

### Cambiar el código de bloqueo

Cambia su contraseña de cuatro dígitos.

1. Presione la tecla programable izquierda **Menú > CONFIG. > Seguridad >** Ingrese su contraseña. > **Camb. Cód. Bloq.**

**nota** El código de bloqueo predeterminado son los últimos cuatro dígitos de su número de teléfono.

2. Ingrese su código de bloqueo.
3. Aparece la pantalla “Crear nuevo código de bloqueo”. Ingrese su nuevo código de bloqueo.
4. Aparece la pantalla “Reingresar nuevo código de bloqueo”. Ingrese su nuevo código de bloqueo de nuevo.

### Número especial

Esta función le permite fijar tres números de teléfono a los que se puede llamar inclusive cuando el celular esté bloqueado.

1. Presione la tecla programable izquierda **Menú > CONFIG. > Seguridad >** Ingrese su contraseña. > **N.º especial.**

**nota** El código de bloqueo predeterminado son los últimos cuatro dígitos de su número de teléfono.

2. Seleccione una ubicación (1. 911, 2. \*911, 3. #911) y presione la tecla programable izquierda **Editar.** Ingrese el número de teléfono y presione la tecla OK para guardarlo en esa ubicación.
3. Presione la tecla programable derecha **Borrar** para borrar el número especial. Seleccione “Sí” y luego presione la tecla OK.

### Restricción

Puede restringir llamadas entrantes y salientes. Cuando las llamadas estén restringidas, podría ser posible de todos modos llamar a los números de emergencia oficiales programados en su dispositivo.

1. Presione la tecla programable izquierda **Menú > CONFIG. > Seguridad >** Ingrese su contraseña. > **Restricción.**

**nota** El código de bloqueo predeterminado son los últimos cuatro dígitos de su número de teléfono.

2. Seleccione “Permitir todo”, “Sólo saliente”, “Sólo entrante” o “Permitir sólo lista de contactos” y luego presione la tecla OK para guardar la configuración.

### Configuración predeterminada

Toda la configuración de preferencias cambiada retornará a los valores predeterminados de fábrica.

1. Presione la tecla programable izquierda **Menú > CONFIG. > Seguridad >** Ingrese su contraseña. > **Configuración predeterminada.**

**nota** El código de bloqueo predeterminado son los últimos cuatro dígitos de su número de teléfono.

2. Aparecerá ¿Config. predeterminada? Seleccione “Sí” y luego presione la tecla OK.

### Restablecer el teléfono

Todo el contenido guardado y la configuración de preferencias retornarán a los valores predeterminados de fábrica.

1. Presione la tecla programable izquierda **Menú > CONFIG. > Seguridad >** Ingrese su contraseña. **> Restablecer el teléfono.**

**nota** El código de bloqueo predeterminado son los últimos cuatro dígitos de su número de teléfono.

2. Aparecerá “¿Restablecer el teléfono?”. Seleccione “Sí” y luego presione la tecla OK.

### Teléfono

1. Presione la tecla programable izquierda **Menú > Configuración > Teléfono.**

### Idioma

Para cambiar la función de idioma:

1. Seleccione “Inglés” o “Español”.
2. Presione la tecla OK para guardar la configuración.

### Modo avión

El Modo avión desactiva la conectividad inalámbrica del teléfono pero le permite continuar usando funciones que no sean de la red, como el calendario y los juegos.

1. Seleccione “Encendido” o “Apagado”.
2. Presione la tecla OK para guardar la configuración.

#### **nota**

- No podrá hacer o recibir llamadas ni mensajes de texto cuando el Modo avión esté encendido.
- Presione la tecla programable izquierda **Info.**

### Ubicación

Para cambiar la función de ubicación:

1. Seleccione “Ubicación activada” o “Sólo E911”.
2. Presione la tecla OK para guardar la configuración.

### Selecc. de sistema

Para cambiar la ubicación del sistema:

1. Seleccione “Sólo local” o “Automático”.
2. Presione la tecla OK para guardar la configuración.

### Selección de fuente

Para cambiar la fuente del sistema:

1. Seleccione “Fuente 1”, “Fuente 2” o “Fuente 3”.
2. Presione la tecla OK para guardar la configuración.

### Protección del teclado

Para establecer la protección del teclado:

1. Seleccione “5 seg”, “10 seg”, “15 seg”, “30 seg” o “Apagado”.

2. Presione la tecla OK para guardar la configuración.

### Almacenamiento masivo

Antes de usar las capacidades de almacenamiento masivo, debe preparar el servicio de datos del dispositivo para que se sincronice con la computadora de escritorio o portátil. Una vez que el teléfono esté conectado a la PC, puede transferir los datos de la tarjeta microSD en forma rápida y sencilla.

1. Presione la tecla programable izquierda **Menú > Configuración > Almacenamiento masivo.**
2. Seleccione “Encendido” o “Apagado”.

### Información de memoria

Muestra la información acerca de la memoria del teléfono.

1. Presione la tecla programable izquierda **Menú > CONFIG. > Inform de memoria.**

2. Se muestra Total, Usada, Disponible, Multimedia, Mis fotos, Mis videos, Mis sonidos, Mis timbres, MMS, Aplicaciones.
3. Para regresar a la página anterior, presione la tecla Atrás o la tecla OK.

### Información del teléfono

Muestra la información de su teléfono:

#### Mi número de teléfono

Muestra sus MDN y MIN.

1. Presione la tecla programable izquierda **Menú >CONFIG. > Inform. teléfono > Mi número de teléfono.**
2. Se mostrarán el “MDN” y el “MIN” junto con el nombre de su proveedor de servicios.
3. Para regresar a la página anterior, presione la tecla Atrás o la tecla OK.

### Versión

Muestra la Versión de SW, Versión de HW, Versión de PRL, Nombre del explorador, Versión del explorador, Versión de Brew, PRI, ERI:

1. Presione la tecla programable izquierda **Menú > CONFIG. > Inform. teléfono > Versión.**
2. Se muestra la información de Versión del software, la Versión del hardware, la Versión de PRL, el Nombre del explorador, la Versión del explorador, Versión de Brew, PRI y ERI.
3. Para regresar a la página anterior, presione la tecla Atrás o la tecla OK.

### MEID/pESN

Muestra su MEID(Dec), MEID(Hex), pESN(Dec), pESN(Hex).

1. Presione la tecla programable izquierda **Menú > CONFIG. > Inform. teléfono > MEID/pESN.**

2. Para regresar a la página anterior, presione la tecla Atrás o la tecla OK.

### Glosario de iconos

Muestra los iconos.

1. Presione la tecla programable izquierda **Menú > CONFIG. > Inform. teléfono > Glosario de iconos.**
2. Se muestran los iconos indicadores del teléfono.
3. Presione la tecla OK y se muestra la información de los iconos indicadores del teléfono.

### Ayuda

Usar un teléfono para obtener ayuda.

1. Presione la tecla programable izquierda **Menú > CONFIG. > Inform. teléfono > Ayuda.**
2. En el teléfono aparecerá la guía de ayuda. (Mensajes, Multimedia, Música, Bluetooth)

## Cuidado y mantenimiento

Su dispositivo es un producto de diseño y maestría superiores, por lo que se debe tratar con cuidado. Las siguientes sugerencias le ayudarán a proteger la cobertura de su garantía.

- Mantenga seco el dispositivo. La lluvia, la humedad y todo tipo de líquidos o humedad pueden contener minerales que causan corrosión a los circuitos electrónicos. Si su dispositivo se moja, retire la batería y permita que el dispositivo se seque completamente antes de volver a instalarla.
- No utilice ni guarde el dispositivo en áreas polvorosas o sucias. Sus partes móviles y componentes electrónicos pueden dañarse.
- No utilice ni guarde el dispositivo en áreas con altas temperaturas. Las temperaturas elevadas pueden acortar la vida de los dispositivos

- electrónicos, dañar las baterías y deformar o derretir ciertos plásticos.
- No utilice ni guarde el dispositivo en áreas a bajas temperaturas. Cuando el dispositivo recobre su temperatura normal, se puede formar humedad dentro del dispositivo y dañar los tableros de circuitos electrónicos.
- No intente abrir el dispositivo de una manera diferente a la indicada en esta guía.
- No deje caer, golpee ni sacuda el dispositivo. El manejo rudo puede romper los tableros de circuitos internos y los mecanismos delicados.
- No utilice sustancias químicas abrasivas, disolventes de limpieza ni detergentes fuertes para limpiar el dispositivo.
- No pinte el dispositivo. La pintura puede obstruir las partes móviles e impedir un funcionamiento adecuado.
- Utilice únicamente la antena suministrada u otra de reemplazo

aprobada. Las antenas no autorizadas, las modificaciones o los accesorios pueden dañar el dispositivo y pueden violar las reglamentaciones sobre los dispositivos de radio.

- Use cargadores bajo techo.
- Cree siempre una copia de respaldo de los datos que desee conservar, como contactos y anotaciones en el calendario.
- Para restablecer el dispositivo periódicamente para desempeño óptimo, apague el dispositivo y retire la batería.

Estas sugerencias aplican tanto para el dispositivo como para la batería, el cargador o cualquier accesorio. Si el dispositivo no está funcionando adecuadamente, llévelo al centro de servicio autorizado más cercano para su reparación.

## Garantía

### **Garantía limitada de un (1) año (EE. UU.)**

Para productos comprados a Cricket o sus distribuidores autorizados, Cricket garantiza que este dispositivo (el "Producto") carece de defectos en los materiales o la fabricación que causen fallo del Producto durante su uso normal, según los siguientes términos y condiciones (la "Garantía limitada"):

1. La Garantía limitada para el Producto se extiende durante un (1) año a partir de la fecha de compra del Producto.
2. La Garantía limitada se extiende únicamente al comprador original (el "Consumidor") del Producto y no se puede asignar o transferir a compradores o usuarios finales subsiguientes.
3. La Garantía limitada se extiende únicamente a los Consumidores que compran el Producto a Cricket

- o sus distribuidores autorizados.
4. Durante el período de Garantía limitada, Cricket reparará o reemplazará, a discreción exclusiva de Cricket, cualquier parte defectuosa o que no opere adecuadamente para el uso intencionado con elementos de reemplazo nuevos o reacondicionados si dicha reparación o reemplazo son necesarios por mal funcionamiento del producto o falla durante el uso normal. La Garantía limitada no cubre defectos en la apariencia ni en elementos cosméticos, decorativos o estructurales, lo que incluye el armazón y las partes que no operan. El límite de la responsabilidad de Cricket según la Garantía limitada deberá ser el valor real en efectivo del Producto en el momento en que el Consumidor lo lleva para su reparación, determinado por el precio pagado por el Consumidor por el Producto menos una

cantidad razonable por el uso. Cricket no será responsable de ninguna otra pérdida o daño. Estas soluciones son las únicas que tiene el Consumidor en caso de incumplimiento de la Garantía limitada.

5. Por solicitud de Cricket, el Consumidor debe comprobar la fecha de compra original del Producto según una factura de venta fechada o un recibo desglosado fechado.
6. El Consumidor correrá con los gastos de envío del Producto a Cricket. Cricket correrá con los gastos de envío del Producto de regreso al Consumidor luego de completar la reparación que cubre esta Garantía limitada.
7. El Consumidor no tendrá cobertura ni beneficios bajo los términos de esta Garantía limitada si alguna de las siguientes condiciones aplica:
  - a. el Producto ha estado sujeto a uso anormal, condiciones anormales, almacenamiento

inadecuado, exposición a la humedad o a un líquido, modificaciones inadecuadas, conexiones no autorizadas, reparaciones no autorizadas, uso inadecuado, negligencia, abuso, accidentes, alteraciones, instalación inadecuada u otros actos que no sean responsabilidad de Cricket, lo que incluye el daño causado durante el envío.

- b. el Producto ha resultado dañado por causas externas como colisión con un objeto o por fuego, inundación, arena, suciedad, vendavales, rayos, terremoto o daños por exposición a condiciones atmosféricas, desastres naturales, fugas de la batería, robo, quemadura de un fusible o uso inadecuado de una fuente eléctrica, daño causado por virus de computadora o Internet, errores de software, gusanos, caballos de Troya, canceladores

de correo publicitario no solicitado (cancelbots) ni por daños causados por la conexión a otros productos (lo que incluye, entre otras cosas, hardware y software) no recomendados para interconexión por Cricket.

- c. se ha retirado, alterado o destruido la placa con el número de serie del Producto o el código de mejora de datos.
  - d. el defecto o daño fue causado por función defectuosa del sistema celular o por recepción inadecuada de señal por una antena externa, virus u otros problemas de software introducidos en el Producto.
8. Cricket no garantiza la operación ininterrumpida ni libre de errores del Producto. Si surge un problema durante el período de Garantía limitada, el Consumidor debe seguir paso a paso el procedimiento indicado a continuación:

- a. El Consumidor deberá devolver el Producto al lugar de compra para el procesamiento de su reparación o reemplazo.
- b. El Consumidor deberá incluir una dirección de retorno, número de teléfono diurno o número de fax, una descripción completa del problema, comprobante de compra y acuerdo de servicio (si aplica). Esta Garantía limitada no cubre los gastos relacionados con retirar el Producto de algún lugar donde ha sido instalado.
- c. Al Consumidor se le cobrará cualquier repuesto o mano de obra que no estén cubiertos por esta Garantía limitada. El Consumidor será responsable de cualquier gasto relacionado con la reinstalación del Producto.
- d. Cricket reparará el Producto según los términos de la Garantía limitada dentro de los treinta días siguientes a la recepción del Producto. Si Cricket no puede realizar las

reparaciones cubiertas por esta Garantía limitada en un plazo de treinta días o luego de una cantidad razonable de intentos por reparar el mismo defecto, Cricket, a su entera discreción, ofrecerá un Producto como reemplazo o reembolsará el valor de la compra menos una cantidad razonable por el uso.

- e. Si el Producto se devuelve durante el período de Garantía limitada pero el problema con el Producto no está cubierto por los términos y condiciones de esta Garantía limitada, se notificará al Consumidor y se le proporcionará un cálculo de los cobros que deberá pagar para la reparación del Producto, junto con todos los gastos de envío cobrados al Consumidor. Si el cálculo es rechazado, el Producto será devuelto con cargo al destinatario. Si el Producto se devuelve después de que caduque el período de

Garantía limitada, aplicarán las políticas normales de servicio de Cricket y el Consumidor será responsable de todos los gastos de envío.

9. Usted (el Consumidor) acepta que el Producto pueda estar compuesto por equipo reacondicionado que contenga componentes usados, algunos de los cuales habrán sido reprocesados. Los componentes usados cumplirán con las especificaciones de desempeño y confiabilidad del Producto.
10. Exención de la Garantía. CON EXCEPCIÓN DE LO ESTABLECIDO EN ESTA GARANTÍA LIMITADA EXPRESA, EL CONSUMIDOR ACEPTA EL PRODUCTO "COMO ESTÁ" Y CRICKET NO HACE GARANTÍAS NI REPRESENTACIONES. NO HAY CONDICIONES, EXPRESAS NI IMPLÍCITAS, ESTATUTARIAS U OTRAS, DE NINGÚN TIPO CON RESPECTO AL PRODUCTO,

LO QUE INCLUYE, ENTRE OTROS ASPECTOS, NINGUNA GARANTÍA IMPLÍCITA DE POSIBLE COMERCIALIZACIÓN NI AJUSTE PARA UN PROPÓSITO O USO PARTICULAR. GARANTÍAS DE TÍTULO O NO INFRACCIÓN, DISEÑO, CONDICIÓN, CALIDAD O DESEMPEÑO DEL PRODUCTO, FABRICACIÓN DEL PRODUCTO O LAS PARTES QUE CONTIENE, NI EL CUMPLIMIENTO DEL PRODUCTO DE LO ESTIPULADO EN NINGUNA LEY, NORMA, ESPECIFICACIÓN NI CONTRATO PERTINENTES.

11. CRICKET NO SERÁ RESPONSABLE DE DAÑOS ESPECIALES, INCIDENTALES, PUNITIVOS O RESULTANTES, LO QUE INCLUYE, ENTRE OTRAS COSAS, PÉRDIDA DE BENEFICIOS O GANANCIAS ESPERADOS, PÉRDIDA DE AHORROS O INGRESOS, PÉRDIDA DE DATOS, DAÑOS PUNITIVOS, PÉRDIDA DE USO DEL PRODUCTO O

CUALQUIER EQUIPO ASOCIADO, COSTO DE CAPITAL, COSTO DE CUALQUIER EQUIPO O CENTRO DE REEMPLAZO, TIEMPO DE INACTIVIDAD POR AVERÍA, RECLAMACIONES DE CUALQUIER TERCERO (COMO UN CLIENTE) Y DAÑOS A LA PROPIEDAD QUE RESULTEN DE LA COMPRA O USO DE ESTE PRODUCTO, O DEL INCUMPLIMIENTO DE LA GARANTÍA, DEL CONTRATO, POR NEGLIGENCIA AGRAVIO O CUALQUIER OTRA TEORÍA LEGAL O EQUITATIVA, AÚN SI CRICKET TENÍA CONOCIMIENTO DE LAS PROBABILIDADES DE DICHOS DAÑOS. CRICKET NO SERÁ RESPONSABLE DE RETRASOS EN LA PRESTACIÓN DEL SERVICIO BAJO LOS TÉRMINOS DE LA GARANTÍA LIMITADA, NI DE LA PÉRDIDA DE USO DURANTE EL TIEMPO EN QUE EL PRODUCTO ESTÉ EN REPARACIÓN. NINGUNO DE LOS CONTENIDOS DEL MANUAL DE INSTRUCCIONES

DEBERÁ CONSIDERARSE COMO GARANTÍA EXPRESA DE NINGÚN TIPO RESPECTO AL PRODUCTO. TODAS LAS GARANTÍAS Y CONDICIONES IMPLÍCITAS QUE PUEDAN SURGIR POR LA APLICACIÓN DE LA LEY, ENTRE OTRAS, SI APLICA, GARANTÍAS DE POSIBILIDAD DE COMERCIALIZACIÓN Y AJUSTE A UN PROPÓSITO PARTICULAR, QUEDAN AQUÍ LIMITADAS A LA MISMA DURACIÓN DE LA GARANTÍA EXPRESA POR ESCRITO AQUÍ ESTABLECIDA.

12. Algunos estados no permiten limitaciones en cuanto a la duración de una garantía implícita, por lo que la limitación de un (1) año podría no aplicar para usted (el Consumidor). Algunos estados no permiten la exclusión o limitación de daños incidentales o resultantes por lo que algunas de las limitaciones o exclusiones anteriores podrían no aplicar para usted (el Consumidor).

Esta Garantía limitada le da al Consumidor derechos legales específicos, además de otros que podría tener según el estado.

13. Cricket no asume ni autoriza a ningún centro autorizado de servicio ni a otra persona o entidad a asumir ninguna obligación o responsabilidad más allá de lo establecido expresamente en esta Garantía limitada, lo que incluye al proveedor o vendedor de cualquier extensión de la garantía o acuerdo de servicio.
14. Esto constituye la totalidad de la Garantía entre Cricket y el Consumidor y reemplaza todos los acuerdos o arreglos anteriores y contemporáneos, ya sean orales o escritos, relacionados con el Producto, y ninguna representación, promesa ni condición que no estén aquí contenidas deberán modificar estos términos. Los agentes, empleados, distribuidores y

expendedores de Cricket no están autorizados a hacer modificaciones a esta Garantía limitada ni a hacer garantías adicionales que comprometan a Cricket. De igual manera, las declaraciones adicionales como presentaciones o publicidad del expendedor, ya sean orales o escritas, no constituyen garantías y no son confiables.

15. La Garantía limitada asigna el riesgo de fallo del Producto entre el Consumidor y Cricket. La asignación es reconocida por el Consumidor y se refleja en el precio de compra.
16. SI CUALQUIER PORCIÓN DE ESTA GARANTÍA LIMITADA SE CONSIDERA ILEGAL O SIN FUERZA EJECUTORIA POR CUALQUIER LEY, DICHA ILEGALIDAD PARCIAL O INCAPACIDAD DE EJECUTAR NO AFECTARÁ LA FUERZA EJECUTORIA DEL RESTO DE ESTA GARANTÍA LIMITADA QUE

EL COMPRADOR RECONOCE QUE ES Y SIEMPRE SERÁ DEFINIDA POR SUS TÉRMINOS O POR LAS LIMITACIONES QUE PERMITA LA LEY.

## Información adicional de seguridad

### Niños pequeños

Su dispositivo y mejoras podrían contener partes pequeñas. Manténgalos fuera del alcance de los niños pequeños.

### Ambiente de operación

Este dispositivo cumple con las pautas de exposición a radiofrecuencia (RF) cuando se utiliza en la posición normal de uso contra la oreja o a al menos 2 cm (4/5 de pulgadas) del cuerpo. Cuando se usan un forro, gancho para el

cinturón o estuche para operación llevada en el cuerpo, no deberá contener metal y se deberá colocar el dispositivo por encima de la distancia establecida anteriormente de su cuerpo.

Para transmitir archivos de datos o mensajes, este dispositivo necesita una conexión de calidad a la red. En algunos casos, la transmisión de archivos de datos o mensajes podría retrasarse hasta que una conexión de este tipo esté disponible. Asegúrese de que las instrucciones de separación anteriores se sigan hasta que se complete la transmisión.

Algunas partes del dispositivo son magnéticas. Algunos objetos metálicos podrían ser atraídos al dispositivo. No ponga tarjetas de crédito ni otros medios de almacenamiento magnético cerca al dispositivo porque la información almacenada podría resultar borrada.

### **Dispositivos médicos**

La operación de cualquier equipo de transmisión de radio, como los dispositivos inalámbricos, podría interferir con la funcionalidad de dispositivos médicos protegidos de manera inadecuada. Consulte a su médico o al fabricante del dispositivo médico para determinar si están protegidos adecuadamente de energía de RF externa o si tiene cualquier pregunta. Apague el dispositivo en centros de atención de la salud cuando las reglamentaciones publicadas en estos lugares lo indiquen. Los hospitales y centros de atención de la salud podrían estar usando equipo que podría ser sensible a la energía de RF externa.

### **Dispositivos médicos implantados**

Los fabricantes de dispositivos médicos recomiendan que haya una separación mínima de 15,3 cm (6 pulgadas) entre un dispositivo inalámbrico y un dispositivo médico

implantado, como un marcapasos o un desfibrilador cardioversor implantado para evitar inferencias potenciales con el dispositivo médico. Los usuarios de dichos dispositivos deben:

- Mantener siempre el dispositivo inalámbrico a al menos 15,3 cm (6 pulgadas) del dispositivo médico cuando el dispositivo inalámbrico esté encendido.
- No llevar el dispositivo inalámbrico en el bolsillo de la camisa.
- Sostener el dispositivo inalámbrico en la oreja que esté del otro lado del dispositivo médico para minimizar el potencial de interferencia.
- Apague inmediatamente el dispositivo inalámbrico si hay razones para sospechar que hay interferencia.
- Lea y siga las instrucciones del fabricante del dispositivo médico implantado.

Si tiene cualquier pregunta acerca del uso de su dispositivo inalámbrico con un dispositivo médico implantado, consulte a su proveedor de atención de la salud.

### **Prótesis auditivas**

Algunos dispositivos inalámbricos digitales podrían interferir con algunas prótesis auditivas. Si hay interferencia, consulte a su proveedor de servicios.

### **Compatibilidad con prótesis auditivas**

El modelo de su dispositivo móvil cumple con las normas de la FCC sobre compatibilidad con prótesis auditivas. Estas normas exigen un micrófono de un valor de al menos M3. El valor M, que se muestra en la caja del dispositivo, se refiere a emisiones más bajas de radiofrecuencia (RF). Los valores M superiores generalmente indican que el modelo del dispositivo tiene

un nivel de emisiones de RF más bajo, lo que podría mejorar las probabilidades de que funcione con ciertas prótesis auditivas. Algunas prótesis auditivas resultan menos afectadas que otras a las interferencias. Consulte a su profesional de la salud auditiva para determinar la clasificación M de su prótesis auditiva y si funcionará con este dispositivo.

Este dispositivo incluye configuración para conexión directa con prótesis auditivas equipadas con bobinas de inducción. Cuando tanto la prótesis equipada con bobina (conmutador T) y la bobina del teléfono están activadas, usar el dispositivo con la prótesis proporcionará una conexión de audio directa a través de la prótesis auditiva. La calidad del sonido dependerá del tipo de prótesis utilizado. Le recomendamos probar el dispositivo con la configuración para bobinas de inducción activada para determinar si mejora su recepción de los sonidos.

Utilizar la configuración de la prótesis equipada con bobinas requiere más energía de la batería.

Para obtener más información sobre la accesibilidad, consulte:

### **Vehículos**

Las señales de RF pueden afectar sistemas electrónicos blindados o instalados de manera inadecuada en vehículos automotores como los sistemas electrónicos de inyección de combustible, los sistemas de frenado antideslizantes (antibloqueo) electrónicos, los sistemas electrónicos de control de la velocidad y los sistemas de bolsas de aire. Para obtener más información, consulte al fabricante, o representante, de su vehículo o de cualquier equipo que se haya añadido.

Sólo el personal calificado debe reparar el dispositivo o instalarlo en un vehículo. La instalación o las reparaciones incorrectas

podrían ser peligrosas e invalidar cualquier garantía que pueda aplicar para el dispositivo. Revise regularmente que todos los dispositivos inalámbricos de su vehículo estén montados y operen adecuadamente. No almacene ni lleve líquidos inflamables, gases o materiales explosivos en el mismo compartimiento con el dispositivo, sus partes o mejoras. Recuerde que las bolsas de aire instaladas en los vehículos se inflan con gran fuerza. No ponga objetos, entre ellos equipo instalado o portátil en el área que se encuentra por encima de la bolsa de aire o en la zona de despliegue de la misma.

Pueden ocurrir lesiones graves si el equipo inalámbrico del vehículo no está instalado correctamente y la bolsa se infla.

El uso de su dispositivo mientras vuela en un avión está prohibido. Apague el dispositivo antes de subir a un avión. El uso de dispositivos

telefónicos inalámbricos en un avión puede ser peligroso para la operación de la misma y afectar la red de teléfonos inalámbricos, además de ser ilegal.

### **Ambientes potencialmente explosivos**

Apague su dispositivo si se encuentra en un área con una atmósfera potencialmente explosiva y cumpla todas las señales e instrucciones. Entre las atmósferas potencialmente explosivas se encuentran las áreas en las que normalmente se recomienda apagar el motor de su vehículo. Las chispas en esas áreas podrían causar una explosión o un incendio, que a su vez podrían causar lesiones corporales o incluso la muerte. Apague el dispositivo en puntos de reabastecimiento de combustible, como bombas de gasolina en estaciones de servicio. Observe las restricciones sobre el uso de equipo de radio en depósitos,

almacenamiento y distribución de combustible, plantas químicas o durante operaciones con explosivos. Con frecuencia, las áreas con atmósferas potencialmente explosivas están marcadas, aunque no siempre. Entre ellas se encuentran bajo cubierta en las embarcaciones, en los centros de transferencia o almacenamiento químico y en áreas en las que el aire contenga sustancias o partículas químicas, como granos, polvo o polvos metálicos. Le aconsejamos consultar a los fabricantes de los vehículos a gas licuado de petróleo (como propano o butano) para determinar si el dispositivo se puede usar de manera segura cerca a ellos.

### **Llamadas de emergencia**

Importante: Este dispositivo funciona usando señales de radio, redes inalámbricas, redes de telefonía fija y funciones programadas por el usuario. No se pueden garantizar conexiones en todas las condiciones.

Usted nunca debe confiar exclusivamente en ningún dispositivo inalámbrico para las comunicaciones esenciales como las emergencias médicas.

#### **Para hacer una llamada de emergencia:**

1. Si el dispositivo no está encendido, enciéndalo. Revise que la señal sea suficientemente potente. Según su dispositivo, quizá también necesite hacer lo siguiente:
  - Eliminar ciertas restricciones de llamadas que haya activado en su dispositivo.
2. Presione la tecla Terminar tantas veces como sea necesario para limpiar la pantalla y preparar el dispositivo para hacer llamadas.
3. Ingrese el número oficial de emergencias de su ubicación actual. Los números de emergencia varían según su ubicación.
4. Presione la tecla Hablar.

Al hacer una llamada de emergencia, proporcione toda la información necesaria con la mayor precisión posible. Su dispositivo inalámbrico podría ser el único medio de comunicación en el lugar de un accidente. No termine la llamada hasta que se le permita hacerlo.

#### **Información de certificación (SAR)**

Este dispositivo móvil cumple con las pautas de exposición a las ondas de radio.

Su dispositivo móvil es un transmisor y receptor de radio. Está diseñado para no superar los límites de exposición a las ondas de radio recomendados por las pautas internacionales. Estas pautas fueron desarrolladas por la organización científica independiente ICNIRP e incluyen márgenes de seguridad diseñados para asegurar la protección de todas las personas, independientemente de su edad y estado de salud.

Las pautas de exposición para dispositivos móviles se valen de una unidad de medida conocida como Tasa específica de absorción (Specific Absorption Rate, SAR). El límite de SAR establecido en las pautas de la ICNIRP es de 1,6 vatios por kilogramo (W/kg) en promedio sobre un gramo de tejido. Las pruebas de SAR se realizan con posiciones de operación estándar con el dispositivo transmitiendo a su nivel de potencia certificado más alto en todas las bandas de frecuencia comprobadas. El nivel real de SAR de cualquier dispositivo en operación puede ser inferior al valor máximo porque el dispositivo está diseñado para usar únicamente la energía necesaria para alcanzar la red. La cantidad cambia según diferentes factores, como la cercanía a una estación de base de red.

El uso de accesorios y mejoras del dispositivo puede causar valores de SAR diferentes. Los valores de SAR pueden variar según los requisitos

de información y pruebas nacionales y la banda de la red.

Su dispositivo móvil también está diseñado para cumplir con los requisitos de exposición a las ondas de radio establecidos por la Comisión Federal de Comunicaciones (FCC) (EE. UU.) y por Industry Canada. Estos requisitos establecen un límite de SAR de 1,6 W/kg en promedio sobre un gramo de tejido. El mayor valor de SAR sobre el que se ha informado según este estándar durante la certificación del producto para su uso sobre la oreja es de 1,13 W/kg y si se usa adecuadamente en el cuerpo, de 0,443 W/kg.

### **INFORMACIÓN DE SEGURIDAD PARA TERMINALES INALÁMBRICAS FIJAS EN AMBIENTES POTENCIALMENTE EXPLOSIVOS**

APAGUE su teléfono si se encuentra en un área con una atmósfera

potencialmente explosiva y cumpla todas las señales e instrucciones. Las chispas en esas áreas podrían causar una explosión o un incendio, que a su vez podrían causar lesiones corporales o incluso la muerte.

### **INTERFERENCIA CON DISPOSITIVOS MÉDICOS**

Cierto equipo electrónico podría estar blindado contra las señales de RF de su teléfono inalámbrico. (como marcapasos, prótesis auditivas y demás). APAGUE su teléfono en centros de atención de la salud cuando las regulaciones publicadas en estos lugares lo indiquen. Las señales de RF pueden afectar sistemas electrónicos instalados o blindados de manera inadecuada en los vehículos automotores.

### **EXPOSICIÓN A ENERGÍA DE RF**

Utilice únicamente la antena suministrada u otra de reemplazo aprobada. No toque la antena si no

es necesario cuando el teléfono esté en uso. No mueva la antena cerca o recostada a cualquier parte expuesta del cuerpo al hacer una llamada.

### **OPERACIÓN DE USO EN EL CUERPO**

Este dispositivo fue probado para operaciones típicas de uso junto al cuerpo con la parte posterior del teléfono a 2 cm del cuerpo. Para mantener el cumplimiento con los requisitos de exposición a RF de la FCC, utilice únicamente ganchos para el cinturón, fundas o accesorios similares que mantengan una separación de 2 cm entre el cuerpo del usuario y la parte posterior del teléfono, incluida la antena. El uso de los ganchos para el cinturón, fundas y accesorios similares no deben contener componentes metálicos en su fabricación. El uso de accesorios que no satisfagan estos requisitos podría incumplir con los requisitos de exposición a RF de la FCC y se debe evitar. Para obtener más información

acerca de la exposición a RF, visite el sitio Web de la FCC en [www.fcc.gov/cgb/spanish/](http://www.fcc.gov/cgb/spanish/).

### **Información de cumplimiento con las disposiciones de la FCC**

Este dispositivo cumple con la Parte 15 de las normas de la FCC. La operación está sujeta a las siguientes dos condiciones:

- (1) Este dispositivo no puede causar interferencia perjudicial.
- (2) Este dispositivo debe aceptar toda interferencia recibida.

Esto incluye la interferencia que podría causar operación no deseada.

### **DECLARACIÓN DE INTERFERENCIA DE RADIOFRECUENCIA DE LA COMISIÓN FEDERAL DE COMUNICACIONES DE LOS EE. UU.**

#### **INFORMACIÓN PARA EL USUARIO**

**nota** Este equipo se ha probado y se halló que cumple con los

límites de un dispositivo digital de Clase B en cumplimiento con la Parte 15 de las normas de la FCC. Estos límites están diseñados para ofrecer protección razonable contra la interferencia perjudicial en una instalación residencial. Este equipo genera, usa y puede irradiar energía de radiofrecuencia y, si no se instala y usa según las instrucciones, puede causar Interferencia perjudicial a las comunicaciones radiales. Sin embargo, no hay garantía de que no habrá interferencia en una instalación particular. Si este equipo llega a causar interferencia perjudicial a la recepción de la radio o la televisión, que se puede determinar apagando y encendiendo el equipo, se insta al usuario a tratar de corregir la interferencia con una o más de las siguientes medidas:

- \*- Reoriente o reubique la antena receptora. Aumente la separación entre el equipo y el receptor.
- \*- Conecte el equipo a un enchufe de

un circuito distinto a aquel en que esté conectado el receptor.

- \*- Si necesita ayuda, consulte al expendedor o a un técnico experimentado en radio y televisión.

Los cambios o modificaciones que no estén aprobados expresamente por la parte responsable del Cumplimiento podrían negarle al usuario la potestad para usar el equipo. La conexión de periféricos exige el uso de cables de señal con protección a tierra y blindados.

### **Reglamentación para dispositivos inalámbricos sobre compatibilidad con prótesis auditivas (HAC) de la FCC**

El 10 de julio de 2003, la Comisión Federal de Comunicaciones (FCC) de los EE. UU. emitió una modificación de la excepción de teléfonos inalámbricos según los términos de la Ley de compatibilidad de prótesis auditivas de 1988 (Hearing Aid

Compatibility Act of 1988 o Ley HAC) en el Informe y orden de la minuta sobre telefonía inalámbrica 01-309 (Report and Order in WT Docket) para que exigiera que los teléfonos inalámbricos digitales fueran compatibles con las prótesis auditivas. La intención de la Ley HAC es asegurar el acceso razonable a los servicios de telecomunicaciones para las personas con discapacidades auditivas. A pesar de que algunos teléfonos inalámbricos se usan cerca de algunos dispositivos auditivos (prótesis auditivas e implantes cocleares), los usuarios podrían detectar zumbidos, murmullos o pitidos. Algunos dispositivos auditivos resultan menos afectados que otros a estas interferencias y los teléfonos también varían en la cantidad de interferencia que generan. La industria de la telefonía inalámbrica ha desarrollado un sistema de clasificación para teléfonos inalámbricos para ayudar a los usuarios de dispositivos auditivos

a hallar teléfonos que puedan ser compatibles con sus dispositivos auditivos. No todos los teléfonos han sido clasificados. Los teléfonos que han sido clasificados llevan la clasificación en la caja o una etiqueta ubicada en la misma. Las clasificaciones no son garantías. Los resultados podrían variar según el dispositivo auditivo del usuario y la pérdida de la audición. Si su dispositivo auditivo resulta vulnerable a las interferencias, es probable que no pueda usar con éxito un teléfono clasificado. La mejor manera de evaluar un teléfono para sus necesidades personales es probarlo con su dispositivo auditivo.

### **Clasificaciones M:**

Los teléfonos con clasificación M3 o M4 cumplen con los requisitos de la FCC y probablemente generen menos interferencia con dispositivos auditivos que los teléfonos que no llevan esta etiqueta. M4 es la mejor



clasificación y la más alta entre estas dos. Los dispositivos auditivos también podrían estar clasificados. El fabricante de su dispositivo auditivo o profesional de la salud de la audición le podría ayudar a encontrar esta clasificación. Las clasificaciones superiores indican que el dispositivo auditivo es relativamente resistente al ruido de interferencia. Los valores de clasificación de prótesis auditivas y teléfonos inalámbricos se suman entre sí. Se considera aceptable para uso normal una suma de 5. Se considera el mejor uso una suma de 6. En el ejemplo anterior, si la prótesis auditiva cumple con la clasificación del nivel M2 y el teléfono inalámbrico con la clasificación del nivel M3, la suma de los dos valores equivale a M5. Esto debería proporcionarle al usuario de prótesis auditiva un “uso normal” cuando lleve la prótesis con ese teléfono inalámbrico específico. En este contexto, “uso normal” se define como una calidad de señal

que sea aceptable para la operación normal. La marca M se considera un sinónimo de la marca U. La marca T se considera un sinónimo de la marca UT. Las marcas M y T son recomendadas por la Alianza para soluciones de las industrias de telecomunicaciones (Alliance for Telecommunications Industries Solutions, ATIS). Las marcas U y UT se citan en la Sección 20.19 de las Normas de la FCC. El procedimiento de medición y clasificación HAC se describen en el Estándar C63.19 del Instituto Estadounidense de Estándares Nacionales (American National Standards Institute, ANSI).